

Friedens-Vertrag Russland Ukraine	Grain-Train-Ukraine - Pshenychnyy Poizd	Grain-Trains Rolling 01	BGE Endlager-Planung ?			
DBHD 3.0.3 Endlager	Leistungen	DBHD 2.0.0 Biosphere	DBHD 2.0.0 Elemente	DBHD 2.0.0 Endlager	Konrad säuft ab	
Diskussion 2020	BGE BASE Endlager Standort Suche ?	Startseite 2019	Tunnel CH	Wettbewerb BBZ 2.	Pharma Business Center	
Hauptgebäude Uni Bonn	Holzbau Schweiz	A Tiny Mobile House	Solar on Fuel Stations	Agri-PV	Deutschlandhaus	
Grundstücke Hagen	Engineers Home	Florens-Resort	Kontakt	Afrika Hilfe	Bauland Wilen + Freienbach	Bauland Wollerau
SMR Small Modular Reactor	DBHD 1.4.2 CO2 55 MW	DBHD 1.4.2 SMR 180 MW	Elektrolyse Schacht	Methanol Schacht	Aktuell	
	Ausführungsplanung	Chalets	Anfahrt	Impressum		

„Grain-Train“ = "пшеничний поїзд" - - - "Weizen-Container-Züge" EU-Land-Lieferketten-Planung mit Bulk und Open-Top Containern



Wir haben ein gutes Angebot für Container-Trag-Wagen von Fa. VTG Hamburg erhalten, ganz unten auf der Seite Sie sind hier beim Original, "Grain-Train-Ukraine" - nicht bei der "Getreide-Brücke" ? - ÖBB Green Corridor fährt ! Jetzt kommt die EU mit einem Aufruf zu "Solidarity Lanes" rein - BRAVO - ist ALLES Getreide-Bahn-Transport UA. Stromkosten 8.400 EUR für 1.600 T. Getreide-Zug - PL, DE, RO, IT, UN, AT - Minimal-Kosten 5,25 EUR/T. Getreide Wir warten auf die "Start-Finanzierung" und ein klares "Start-Signal" - Vernetztes Handeln - keine Alleingänge ... Kohle rein - Getreide raus - 95 % der Kohle-Vorkommen in der Region Lugansk / Donezk ! - UA Kohle-Strom 36 %

Der EU Plan liest sich wie das Grain-Train-Ukraine Programm. Sogar die Zoll-Vereinfachungen wurden genommen.

COMMUNICATION FROM THE COMMISSION TO THE EUROPEAN
PARLIAMENT, THE COUNCIL, THE EUROPEAN ECONOMIC AND SOCIAL
COMMITTEE AND THE COMMITTEE OF THE REGIONS

**An action plan for EU-Ukraine Solidarity Lanes to facilitate Ukraine's agricultural
export and bilateral trade with the EU**

Grain-hopper and intermodal wagons as well as containers and tank containers (for liquids, e.g. sunflower oil) are urgently needed. Concerning transport on the Danube, **more barges and coasters are needed.** As intermodal wagons are available to a larger extent in the EU, (mobile) craning of containers at border crossings can be scaled up relatively fast. It is, therefore important to urgently assess the option of an increased use of containers for the transport of cereals and their availability both in Ukraine and the EU.

Given the urgency, it is also justified that **Ukrainian export related freight trains be given priority on the European transport network on a temporary basis.** To make this happen, it is necessary to ensure sufficient availability of rail slots from transshipment centres to EU ports.

available in sufficient numbers at transshipment points. **Mobile grain loaders⁸ can significantly speed up transshipment,** however production of such equipment is scarce in the EU. Therefore, the possibility to transfer available existing equipment to the EU-Ukraine border terminals – e.g. through temporary rental contracts – should be explored.

Loading of EU standard-gauge wagons can take place at both sides of the border as the different gauges enter in some points (up to 60 km) into the Ukrainian territory and vice versa. EU wagon owners have however been hesitant until now to **allow their rolling stock and vehicles to enter Ukraine.** Ukraine has adopted a government decree⁹ to financially cover the cost of damage for lost wagons/barges. However, additional guarantees could be necessary to

3.3 Customs operations and other inspections

While we aim at facilitating logistics, customs procedures are still necessary for all consignments and it may take up to several days to receive customs clearance due to lengthy procedures¹⁵. Therefore, it appears urgent to determine which customs procedures are not essential and could be simplified, and to explore where **additional capacity** would be necessary.

Getreide Transporte Ukraine Tagesschau ...



**98 % des gesamten Ukraine Getreide-Exports gingen über die beiden Häfen im Süden.
Wir müssen jetzt eine komplett neue Liefer-Struktur über Land im Westen aufbauen.**

So etwas können nur Staaten in bilateralen Verträgen. Deshalb hier das neue Gesamt-Konzept, und das betrifft : Den Transport, den Handel und es betrifft auch die Preise.

"Jemand aus der Wirtschaft" - "muss im Auftrag der Staaten" - "mit Getreide handeln"
Das Staatliche Grain-Train Unternehmen ist dann aber auch nur ein Markt-Teilnehmer.

Hier die "Gesamt-Handels- und Transport- Planung" für den Getreide-Export Ukraine.
Das ist alles "JETZT" - Getreide-Handel ist so täglich, wie Menschen essen müssen ...

**Wir liegen nach 2 Monaten Krieg schon 9 Mio. Tonnen hinter Normal-Soll
und fallen zur Zeit 3,5 Mio. Tonnen pro Monat zurück - Lager ww leer !!!**

Möglicherweise, lässt sich eine eilig gegründete Gesellschaft von VTG AG Hamburg und Ing. Goebel (50 / 50) als annehmbarer Partner beauftragen ? Das hiesse dann " Getreide-Transport-Handelszug Grain Train Ukraine GmbH " Sitz in NRW oder HH Die VTG AG hat mit der Retrack ein eigenes Eisenbahnbetriebs-Unternehmen, das bereits an den geeigneten Stellen nach Polen reinfährt - nun eben etwas weiter ...

Ein weiterer möglicher Gesellschafter ist die Metrans der HHLA - fährt bereits in UA

Aber nur Ing. Goebel hat im Bahngeschäft als Neuling ? keine Assets, die durch den Grain-Train gefährdet sind. - DB Cargo AG, VTG AG Retrack, Railpool und Captrain, alle haben Regelwerke, die nicht vollständig zur Aufgabe passen. - Ing. Goebel hat schon Castor-Züge, HLW Endlager und Verguss-Fabrik geplant, weitaus grössere Jobs. Erst mal einen Zug, aus diversen Quellen, die liefern wollen fahren lassen, der Rest ergibt sich - es ist auch wirklich ein profitables Transport-Geschäft. - MfG Ing. V.G. Die BRD schuldet mir doch eh noch Millionen kauft doch mal was im Endlager-Shop. Es gibt auch immer noch das Mittel der "irrtümlichen Überweisung" mit Rückzahlung

Hilfsgelder kann man nicht essen - die treiben nur die Preise hoch und hängen die Ärmsten komplett ab. - GIZ mitmachen lassen - Wirtschaft Ukraine ermöglichen. EU. Nahrungsmittel-Sicherheit schaffen - UA und RU liefern zur Zeit nicht. - Brot-Kriege. Der Migrations-Druck auf die Festung Europa wird sonst bald ganz deutlich ansteigen.

Bundeskanzler Scholz zeigte am 28.04.2022 Engagement für "**Ernährungs-Sicherheit**"
Quelle Tagesschau - Wir hoffen auf eine Start-Finanzierung für den Grain-Train-Ukraine

**Wir liegen nach 2 Monaten Krieg schon 9 Mio. Tonnen hinter Normal-Soll
und fallen zur Zeit 3,5 Mio. Tonnen pro Monat zurück - Lager ww leer !!!**



wir haben heute ein Angebot for 1.000 Stück 20 Fuss Bulk Container NEU mit Dach-Luken von Fa. Braun aus HH erhalten.



[AHK Kyiv - Grain-Train-Ukraine _ Weizen-\[...\]](#)
PDF-Dokument [5.2 MB]

Getreidemarkt und Krieg in der Ukraine

Ukraine: Millionen Tonnen Getreide blockiert - und die Welt hungert



© stock.adobe.com/elena Der ukrainische Landwirtschaftsminister Mykola Solsky sagt: „Vor dem Krieg hat die Ukraine etwa 5 Millionen Tonnen Getreide pro Monat exportiert. Jetzt ist das Gebiet der Seehäfen gesperrt. Wir haben mindestens 20 Millionen Tonnen Altgetreide, dass in diesem Frühjahr nicht exportiert werden konnte.“

<https://www.agrarheute.com/markt/marktfruechte/ukraine-millionen-tonnen-getreide-blockiert-welt-hungert-593188>

Sehr geehrter Herr Goebel,

vielleicht kann Ihnen folgende Bahn-Strecken-Netz Informationsquelle weiterhelfen ?

<https://www.openrailwaymap.org/>

Mit freundlichen Grüßen

Im Auftrag

Heino Roßmann

GA 5441

Eisenbahn-Bundesamt

Referat 54 (Bürgeranfragen)

Heinemannstraße 6

53175 Bonn

4 Wochen
für 1 € testen.

Zum Angebot

Handelsblatt

MEINE NEWS | HOME POLITIK UNTERNEHMEN TECHNOLOGIE FINANZEN MOBILITÄT KARRIERE ARTS & STYLE MEINUNG VIDEO SERVICE

Deutschland Konjunktur International Ökonomische Bildung

Handelsblatt > Politik > Deutschland > Ukraine News: „Getreidebrücke“ – Bundesregierung will mit DB Cargo Getreide sichern

Suchbegriff, WKN, ISIN

DROHENDE HUNGERSNOT

Ukraine-Krieg: Bundesregierung plant „Getreidebrücke“

Als Folge des Ukrainekriegs werden weltweit Hungersnöte gefürchtet. Nun arbeitet die Bundesregierung mithilfe der Bahn-Tochter DB Cargo daran, Getreide aus dem Land zu bringen.



Daniel Delhaes



Jens Koenen

25.04.2022 - 15:55 Uhr • 5 x geteilt



Getreide

Mit jedem Zug will die Bundesregierung bis zu 52 Container oder mehrere Tausend Tonnen Getreide aus der Ukraine heraus transportieren.

(Foto: dpa)

FEEDBACK

Getreide-Container-Pendel-Züge : Medyka - Triest
Medyka - Hamburg
Medyka - Duisburg



„Grain-Train-Ukraine“ пшеничний поїзд - [...]
PDF-Dokument [21.7 MB]



Deutschland importiert normalerweise 12,1 Mio. Tonnen Getreide pro Jahr
Weizen Importe Deutschland 2021 nach Mon[...]
Microsoft Excel-Dokument [62.1 KB]



Deutschland exportiert normalerweise 14 Mio. Tonnen Getreide pro Jahr
Ausfuhren Deutschland Nahrungsmittel.xls[...]
Microsoft Excel-Dokument [36.4 KB]

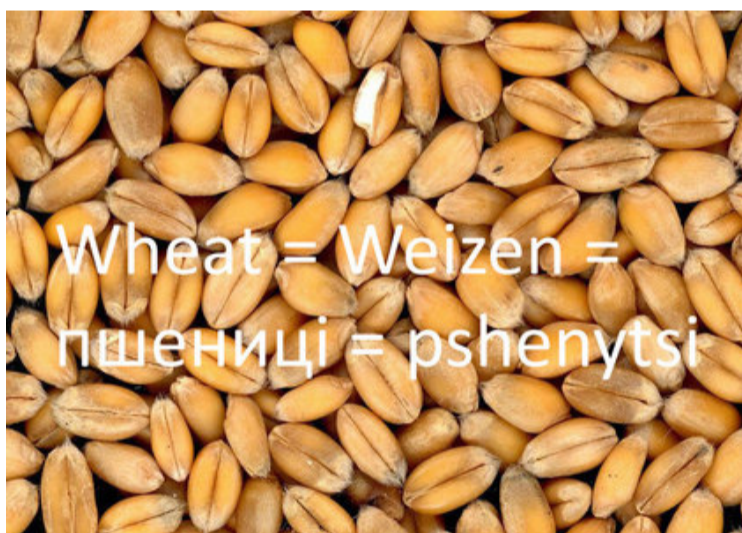

Name des Kraftwerks	Inst. Leistung (MW)	Brennstoff	Status
Burschtyn	2.334	Kohle	in Betrieb
Charkiw 5 ^{[2][Ka 1]}	540	Erdgas	in Betrieb
Dobrotwir ^[3]	600	Kohle	in Betrieb
Kiew 5 ^{[4][Ka 1]}	700	Erdgas	in Betrieb
Kiew 6 ^{[5][Ka 1]}	500	Erdgas	in Betrieb
Kryvyi Rih ^[6]	2.820	Kohle	in Betrieb
Kurachowe	1.487	Kohle	in Betrieb
Ladyschyn	1.800	Kohle	in Betrieb
Luhansk	1.150	Kohle	in Betrieb
Pridneprovsk ^[7]	1.765	Kohle	in Betrieb
Saporischschja	3.600	Kohle, Erdgas	in Betrieb
Slowjansk ^[8]	800	Kohle	in Betrieb
Smijiw	2.200	Kohle	in Betrieb
Starobescheve ^[9]	1.775	Kohle	in Betrieb



Kohle



Getreide

Best regards,
Yana LAURAND

EU-UKRAINE Solidarity Lanes Team



European Commission
Directorate-General for Transport and Mobility
B-1049 Brussels/Belgium
EU-UKRAINE-SOLIDARITY-LANES@ec.europa.eu

Слава Україні!



Hier eine Liste der (sehr wenigen) begonnenen Grain-Train Projekte : Stand 13.05.2022

Ось список (дуже небагато) проектів зернових потягів, які розпочалися: станом на 13 травня 2022 р.

Betreiber Operating Company	Strecke from to - to from	Fahrten / Monat Cyles / Month	Mengen Amounts	Waggons type of car	Sonstiges Other
оператор	маршрут від до - від до	поїздок на місяць	суми	вагони типу вагона	різне
HHLA Metrans UIC	Odessa < > Triest	1 Test-Tour done 2-3 trains weekly	?	Containers no grain yet	
LTG Cargo Lithuania	Kaunas < > PL Border	1 Test-Tour done	1.000 tons yet	Containers no grain yet	
Rail Cargo Group ÖBB - Österreich !	UA < > Brake DE	every 2nd day Train next 3 month ...	60.000 tons yet	Hoppers Grain-Train !	Winners Well done
Rail Cargo Group ÖBB - Österreich !	UA < > Aschach AT	only 2 trains/month pick up at Cierna	4.000 tons per month	Hoppers Grain-Train !	
CFR Rail RO Convex SA	UA < > Constanta RO all 1.520 mm track ?	??? 2nd ship loading	71.000 tons yet full ship !	Hoppers ? Grain-Train !	Winners Well done
Many - but who ?	UA < > Danzig	many	74.000 tons ?	1.100 waggons Hoppers ?	Traffic Jam in Poland
Grain-Train-Ukraine by HHLA or VTG	Medyka < > Triest	Start weekly growing up to daily 21 trains daily	6.400 tons ? 48.000 tons ? 1.008.000 tons	20 ft Bulk 64 Cont.-Trains per month	BMZ GIZ BMDV BMEL DE max
Grain-Train-Ukraine DB Cargo AG Ing. G.	Medyka < > Hamburg	Start weekly growing up to daily 21 trains daily	6.400 tons ? 48.000 tons ? 1.008.000 tons	20 ft Bulk 64 Containers per month	BMZ GIZ BMDV BMEL DE max
Grain-Train-Ukraine DB Cargo AG Ing. G.	Medyka < > Duisburg	Start weekly growing up to daily 21 trains daily	6.400 tons ? 48.000 tons ? 1.008.000 tons	20 ft Bulk 64 Containers per month	BMZ GIZ BMDV BMEL DE max

it needs a capacity of 4.250.000 Tons monthly !

Der Ukraine Farmer spricht kaum English und mit Geheim-Zügen erhält er keinen Marktzugang
Wir brauchen einen "Fahrplan" auf einer Passwort-geschützten Seite - Datum, Uhrzeit, Bahnhof

«Український фермер» майже не розмовляє англійською та не отримує доступу до
ринку за допомогою секретних потягів -

Нам потрібен «розклад» на захищеній паролем сторінці - дата, час, станція

it needs 86 more Grain-Trains - per day !!!

Beschreibung der Getreide-Markt-Situation zw. Deutschland und Ukraine - Stand 16.04.2022

Wer mittlere Mengen 12 Mio. T. importiert, und mittlere Mengen 14 Mio. T. exportiert, hat immer genug Getreide im Land. - Eine Getreide-Knappheit in Deutschland ist also nicht zu erwarten.

Die Ukraine spielt bisher fast gar keine direkte Rolle, trotz 40 Mio. Tonnen Ernte im letzten Jahr. - Dieses Getreide ging bisher über die Häfen Odessa und Mariupol in die ganze Welt. - Aber das ist nun vorbei ... !

Ukrainer und Deutsche haben bisher auch viele Negativ-Erfahrungen gemacht. - Es gibt zwei unterschiedliche Qualitäts-Tabellen, es gibt eine Buchstaben Sprachgrenze (Latin zu Kyrillisch) und ca. 1.100 km Entfernung. Lohnt es sich nun Land-Transporte zu beginnen ? Die sind deutlich teurer als Schiffs-Transporte.

Weizen den man in der Ukraine zw. 170 und 250 EUR/Tonne kaufen kann - kostet auf dem Weltmarkt heute, Mitte Mai über 437 EUR / Tonne. Wer in der Lage ist zu fahren, und zu durch-zu-handeln verdient viel Geld. Und niemand hat Hopper Waggons für solche Mengen. Die DB Cargo AG fährt seit Jahren kein Getreide mehr.

Wie lange werden die Häfen Odessa und Mariupol von Russland blockiert sein ? Werden die Ukrainer notgedrungen mit Ihren Feinden Geschäfte machen ? Die land-basierte Transport-Route zum Hafen in Danzig versinkt zur Zeit im Chaos. - Macht eine "südliche Route" von Medyka nach Deutschland nun Sinn ?

ja, - im Getreide-Handel kann man Geld verdienen (es nicht übertreiben !)

ja, - weil die Agrar-Wirtschaft die wesentliche Wirtschaft in der Ukraine ist

ja, - weil sonst in der Ukraine die Lichter ausgehen. Mix : Kohle, Gas, Nuklear

ja, - weil sonst 100 Millionen Menschen auf der ganzen Welt Hunger leiden

ja, - weil Produktion und Exporte die Getreide-Preise wieder runterbringen

ja, - es braucht Pendel-Züge von (fast !) allen Nachbarländern der Ukraine

Wie relevant ist das Kriegs-Risiko ? Also Raketen-Beschuss auf den stehenden oder fahrenden Zug.

Es ist nicht einfach aus 1.600 km Entfernung mit einer Rakete einen Zug zu treffen. - Deshalb ist der Angriff eines "Militär-Flugzeugs" Typ MIG schon eher möglich. Bisher wurde noch kein Zug von einer MIG beschossen. - Ing. Goebel geht davon aus das man alle 6 Monate eine Lok und 3 Wagen verliert wenn die Züge täglich fahren. Das ist ein Risiko das man mit einpreisen kann. (2.000 zu 1)

Es ist Zeit die "Getreide-Handels-Zug Ing. Goebel GmbH" zu gründen - Geschäftspartner willkommen.

Wir freuen uns auf Partner wie : BMZ, EU, UN, Weltbank und Geschäfts-Leute des Getreide-Handels.

Es geht nur um eine Start-Finanzierung - die "Getreide-Handelszug-Ing. Goebel + Partner GmbH i.G." zahlt nach wenigen Wochen zurück ! - Also nur einen Start-Finanzierung und Logos und Vertrauen ...

Опис ситуації на ринку зерна між Німеччиною та Україною - станом на 16 квітня 2022 року

Кожен, хто імпортує середні обсяги 12 мільйонів тонн і експортує середні обсяги в 14 мільйонів тонн, завжди має достатньо зерна в країні. –

Тому дефіциту зерна в Німеччині очікувати не варто.

Поки що Україна майже не відіграла прямої ролі, незважаючи на 40 мільйонів тонн урожаю минулого року.

Поки що зерно йшло по всьому світу через порти Одеси та Маріуполя. — Але тепер уже кінець... !

Українці та німці також мали багато негативного досвіду. - Є два відмінності.

Для всіх таблиць якості існує обмеження на мову літер (латиниця до кирилиці) і приблизно 2000 км відстань.

Чи варто зараз використовувати

наземний транспорт? Він значно дорожчий від морського транспорту.

Пшениця, яку в Україні можна купити від 170 до 250 євро за тону - сьогодні коштує на світовому ринку у середині квітня понад 400 євро за

тонну - ті, хто вміє їздити і торгуватися, заробляють багато грошей.

Як довго порти Одеси та Маріуполя будуть блокуватися Росією? Чи будуть українці мати справу зі своїми ворогами? Наземний транспортний маршрут до порту в Гданську зараз у стані хаосу. – Чи має тепер сенс «південний маршрут» зі Львова/Медики до Німеччини?

так, на торгівлі зерном можна заробити

Так, – тому що агробізнес є основною економікою в Україні

так, бо інакше мільйони людей у всьому світі зіткнуться з кризою голоду

так, - тому що виробництво та експорт знову знижують ціни

так, – потрібні маршрутні поїзди майже з усіх сусідніх країн України

Наскільки актуальний ризик війни? Так, можливий ракетний вогонь по нерухомому або рухомому потягу.

Непросто вразити потяг ракетою з відстані 1600 км. - Тому більш вірогідна атака «військового літака» типу МіГ. Поки що, немає відомих випадків обстрілу потягу бойовими літаками. - Інж. Гобель припускає, що кожні 6 місяців один локомотив і 3 вагони програвуть, якщо потяги ходять щодня. Це ризик, який розраховується 2000 до 1.



Dear Mr. David Beasley - Chairman of World Food Program - UN Geneva / New York

thanks for adressing the fact, that no more grain and wheat from Ukraine leads to ww hunger - We have been planning a land-based Container Train Plan during the last weeks - using 20 feed Bulk-See-Containers with roof openings to transport grain in huge amounts ! - Please check "Grain-Train" Logistic Chain on : <http://www.ing-goebel.de> - Please help us to get the train from : DB Cargo Duisburg / Customer Acquisition and Sidings (L.CSE 1(A)) DB Cargo AG / Königstr. 57, 47051 Duisburg / neukundenservice@deutschebahn.com / Tel. +49 203 9851 9000 / Mobil: +49 16097410419 / - could you please call and adress a letter to German railway for that we get this first train (that we pay after a few weeks) - all formal application form papers have been send - its now their decision.

<https://www.nytimes.com/live/2022/04/16/world/ukraine-russia-war-news#the-closing-of-ukraines-southern-ports-could-trigger-a-global-food-catastrophe-the-un-warns>



Erneut haben die Russischen Invasoren und Mörder die Region Lwiw bombardiert.

Am 17/18.04. 2022 schlugen 5 Raketen im Raum Lwiw ein ! 6 Tote, 11 Verletzte.

Das Foto oben kam vom Chef der Ukrainischen Eisenbahnen Oleksandr Kamyshin

Die "Westpforte" nach Polen ist z. Z. die Wesentliche Verbindung für alle Importe und Exporte der Ukraine. - Dort MEADS, Patriot, Roland und Hawk stationieren ...

Aber nur wenn diese teuren System anfliegende Raketen wirklich treffen können.

Zu schützen sind die Städte und Bahnhöfe

Das ist eine Gemeinschafts-Aufgabe - Die Armee der Ukraine muss dort handeln.

es war ein historischer Fehler der jungen Demokratie in der Ukraine im Januar 2022 final die russische Sprache als 2 te Amtssprache und in den Schulen zu verbieten !!!

це була історична помилка молодї демократії в Україні в січні 2022 року остаточно заборонити російську мову як другу офіційну та в школах !!!

https://de.wikipedia.org/wiki/Russische_Sprache_in_der_Ukraine#:~:text=Russisch%20verlor%20seinen%20Status%20als,aber%20nicht%20dem%20Ukrainischen%20gleichgestellt.

Verdrängung der russischen Sprache ab 2019 [Bearbeiten | Quelltext bearbeiten]

Kurz nach der Abwahl Poroschenkos wurde ein neues Sprachgesetz verabschiedet, zunächst mit einer Übergangsfrist. Diese lief im Januar 2022 aus. Durch das Gesetz soll die russische Sprache aus der Öffentlichkeit verdrängt werden. Behörden, aber auch Dienstleister allgemein dürfen Russisch im Wesentlichen nicht mehr verwenden. Faktisch komme das Gesetz zudem einem Verbot der russischen Sprache in Pressepublikationen gleich.[41]

Зміщення російської мови з 2019 року

Невдовзі після того, як Порошенко було відсторонено від посади, був прийнятий новий закон про мову, спочатку з перехідним періодом. Термін його дії закінчився в січні 2022 року. Закон має на меті витіснити російську мову з публічних виступів. Влада, але й постачальники послуг загалом, по суті, більше не мають права використовувати російську мову. Фактично закон рівнозначний забороні російської мови в публікаціях у пресі.[41]

Wheat Train Ukraine Grain Train Ing Goebe...



die Häfen Odessa und Mariupol sind geschlossen !!! - Das Getreide muss auf den Bahn-Landweg.
20 Mio. Tonnen Getreide Ernte lagert in UA - neue 70 % Getreide Ernte wird 31 Mio. Tonnen sein.
Nehmen wir mal "ganz hypothetisch an" es sind in Summe 50.000.000 Tonnen zu fahren. (100 %)

Ein 20 Fuss Container fasst 25 Tonnen = 2.000.000 Container-Fahrten - Hört sich nach viel an !!!

64 Container pro Zug = Zuglänge 583 Meter = **31.250 Zugfahrten**

Da sind also 86 Züge an allen 365 Tagen des Jahres notwendig. Es muss viel gefahren werden !!!

Medyka - Danzig Hafen Polen = 700 km - (Strecke ist bereits völlig überlastet)

UA - Hafen Constanta = 790 km - (1.520 mm Strecke nahm den Betrieb bereits auf)

Medyka - Trieste Hafen Italien = 1.100 km (Strecke unbedingt in Betrieb nehmen)

Medyka - Hamburg Hafen DE = 1.160 km (eine ganz wichtige Strecke)

Medyka - Duisburg Hafen DE = 1.350 km (eine wichtige Strecke)

порти Одеса та Маріуполь закриті !!! – Зерно має йти залізницею і землею.

В Україні зберігається 20 млн тонн зернових - новий урожай зернових 70% складе 31 млн тонн.

Припустимо «цілком гіпотетично», що всього потрібно перевезти 50 000 000 тонн. (100%)

0-футовий контейнер вміщує 25 тонн = 2 000 000 контейнерних поїздок - звучить як багато !!!

64 контейнера на поїзд = довжина поїзда 583 метри = 31 250 поїздок

Отже, на всі 365 днів року потрібно 86 поїздів. На ньому треба багато їздити!!!

Medyka - порт Гданськ Польща = 700 км - (маршрут вже повністю перевантажений)

Ukraine - порт Констанца = 790 км - (маршрут уже розпочато)

Medyka - порт Триєст Італія = 1100 км (необхідно ввести маршрут в експлуатацію)

Medyka - Гамбург Гафен DE = 1160 км (дуже важливий маршрут)

Medyka - Дуйсбург Гафен DE = 1350 км (важливий маршрут)



Typ / Sorte Schütt-Gut	Hekto-Liter Gewichte	Mittel Werte	Kubikmeter Gewichte	20 ft Bulk Container Volumen	Getreide Gewicht / Container	Einkaufs- Verkaufs Preis /Ton 10.06.2022	Waren-Wert /Container Verkaufs-Preis Stand 10.06.2022
пшениці Weizen Wheat	62-87 kg/hl	75 kg/hl	750 kg/m ³	34 m ³	25,5 Tonnen	220 EUR/T. 297 EUR/T.	7.9573 EUR/Cont.
ячмінь Gerste Barley	57-67 kg/hl	62 kg/hl	620 kg/m ³	34 m ³	21,1 Tonnen	210 EUR/T. 283 EUR/T.	5.971 EUR/Cont.
жито Roggen Reye	58-77 kg/hl	67 kg/hl	670 kg/m ³	34 m ³	22,8 Tonnen	210 EUR/T. 283 EUR/T.	6.452 EUR/Cont.
Кукурудза Mais Corn	75-80 kg/hl	78 kg/hl	780 kg/m ³	34 m ³	26,5 Tonnen	180 EUR/T. 243 EUR/T.	6.439 EUR/Cont.
Sonnen- Blumen ÖL	sehr begehrt in Europa		920 kg/m ³	95 m ³	87,4 Tonnen	1.040 EUR/T. 1.300 EUR/T.	113.620 EUR/KW
Diesel Heizöl	Mangel- Ware i. d. Ukraine		830 kg/m ³	95 m ³	78,8 Tonnen	1.334 EUR/T. 1.667 EUR/T.	131.360 EUR/KW
Steinkohle zerkleinert	Bedarf wg. Strom Wärme		1.250 kg/ m ³	20 m ³	25 Tonnen	312 EUR / T. 370 EUR / T	9.250 EUR/Cont.

тип / сорт наливно добре	гектолітр ваги	Середній Цінності	кубічний метр ваги	20-футові контейнери для насипних матеріалів обсяг	Зернові Вага / Контейнер	покупки продажів ціна/тон 10.06.2022	Вартість товару /Контейнер ціна розпродажу Станом на 19.06.2022р
--------------------------------	-------------------	----------------------	--------------------------	---	-----------------------------------	---	--

ein 20 Fuss Bulk Container hat 34 Kubikmeter Lade-Volumen - Zu-Ladung max. 29 Tonnen - passt für Getreide
Container-Abmessungen = Länge 6,1 m x Breite 2,41 Meter x Höhe 2,5 Meter (Normal-Typ, nicht High-Cube)

Die genannten Verkaufs-Preise sind "angestrebte Verkaufs-Preise" - unser Ziel ist die "Versorgung mit Getreide" und nicht die Gewinn-Maximierung auf Kosten der ärmsten Länder die es zu versorgen gilt. - Stand 24.04.2022

Wir gehen davon aus, dass BMZ, EU, UN und Weltbank die Start-Finanzierung für den ersten Zug leisten werden.

Der Einkaufs-Preis für Weizen ist 60 EUR höher - weil der Farmer bis zum Grain-Train Medyka selbst liefern muss
Einkaufs-Preis zur Zeit 170 EUR/T für Haustür-Lieferung

Der Verkaufs-Preis für Weizen ist 89 EUR niedriger - weil der Käufer die Ware selbst v. Grain-Train abholen muss
Weltmarkt-Preis zur Zeit 386 EUR/T für Haustür-Lieferung

20-футовий насипний контейнер має об'єм завантаження 34 кубометри - додаткове навантаження не більше 29 тонн - підходить для зерна

Розміри контейнера = довжина 6,1 м x ширина 2,41 м x висота 2,5 м (звичайний тип, не високий куб)

Ціни реалізації є "цільовими цінами продажу" - наша мета - "поставка зерна"

а не максимізація прибутку за рахунок найбільш бідних країн, які потребують постачання.
- Станом на 24.04.2022

Закупівельна ціна на пшеницю на 60 євро вища - бо фермер повинен сам доставити зерновий потяг у Львові. Покупна ціна на даний момент становить 170 євро/т для доставки до дверей

Ціна продажу пшениці на 89 євро нижча - оскільки покупець купив товар сам с. Поїзд зерна має підбирати Світова ринкова ціна на даний момент становить 390 євро/т за доставку до дверей



von XXXXXX aus wollen alle zum Hafen in Danzig - dort 10.000 Waggons Chaos wg. Spurbreiten-Wechsel
 aber weiter südlich, ist mit Medyka ein sehr leistungsfähiger Bahnhof vorhanden ! - und südliche Gleise

з XXXXXX всі хочуть їхати в порт в Данциг - там 10 000 вагонів хаос wg. зміна ширини колії
 але південніше, Medyka – дуже ефективний залізничний вокзал! - і південні колії

2 wesentliche Elemente der neuen Lieferkette für Getreide - Spurbreite für Container nicht wichtig

2 основні елементи нового ланцюга постачання зерна - ширина колії для контейнерів не важлива

weil es nicht einmal 5 % der nun benötigten Getreide-Waggons gibt - Umstieg auf Container mit Dach-Luken.
 Dem Container ist es egal auf welcher Spurbreite er transportiert wird. Umladen der Container ist einfach.

бо немає й 5% зернових вагонів зараз - переходьте на контейнери з люками на даху.
 Для контейнера, на якій ширині колії він транспортується, не має значення. Перезавантажити
 контейнери легко.



Grain-Train-Ukraine is NOT really rolling yet - we work on it ... 10.06.2022

"Getreide-Transport-Handels-Zug - Ing. Goebel" - Ing. Gorunenko - info@ing-goebel.com

Зернотранспорт Торговий поїзд - Інж. Гебель - Інж. Горуненк - info@ing-goebel.com

Preis-Beispiel für Weizen Stand ~~12.04.2022~~ 19.06.2022:

Es gibt einen riesigen Preis-Unterschied ? zwischen dem was der Bauer in der Ukraine erhält, ca. 170 EUR / Tonne für Weizen der Klasse 2 - und dem Weltmarktpreis ca. 380 EUR / Tonne
Wir wollen die UA Bauern FAIR Trade bezahlen - und den Weltmarktpreis ganz deutlich senken.
Ing. Goebel wartet noch auf neue Informationen aus der Ukraine, und wird den Grain-Train Preis für Weizen dann erneut anpassen. - Ziel : EK 220 EUR/Tonne - VK 297 EUR/Tonne !!!

+ Einkaufspreis in der Ukraine am Gleis im Bahnhof in Medyka = 220 EUR / Ton.
Der Bauer muss seinen Weizen ja noch selbst "trocken" bis nach Medyka transportieren

+ Transport-Kosten pro Tonne 35 % für Medyka UA - Duisburg DE = 77 EUR / Ton
Miete Lokomotive, Waggons, Container, Elektrizität, Bahn Netz-Gebühren, Personal, Bribes

= Verkaufspreis Netto am Bahnhof-Hafen Duisburg DE = 297 EUR / Ton
Der Käufer muss den Weizen selbst ab Duisburg bis zu seiner Firma transportieren

Weltmarkt-Spekulations-Preis 386 EUR / Ton - doppelt so viel wie normal - VÖLKER HUNGERN !!!

Der Kunde zahlt 50 % für Ware und 14 % für Transport in VORKASSE - Zürcher Kantonalbank
Rest-Zahlung 50 % für Ware nach Qualitäts-Kontrolle im Bahnhof Duisburg - per Bank

Der Verkäufer erhält 50 % bei Lieferung nach Qualitäts-Kontrolle im Bahnhof Medyka - per Bank
Der Verkäufer erhält die Rest-Zahlung 50 % nach Qualitäts-Kontrolle im Bahnhof Duisburg - per Bank

Wir machen für jeden Kunden und jeden Lieferanten eine eigene Excel Tabelle und senden immer ein aktuelles Konto-Zustand.pdf - wie bei einem Bankkonto.

Die wirtschaftliche Bilanz des Grain-Train wird tagesaktuell immer öffentlich sein.

IBAN : CH16 0070 0110 0038 6441 5

BIC : ZKBKCHZZ80A

Konto Inhaber : Volker Goebel

Zürcher Kantonalbank / Schweiz

es gilt der Zeitpunkt der Wertstellung auf dem Schweizer Konto

Приклад цін на пшеницю станом на 19.06.2022 року:

Існує величезна різниця в ціні між тим, що отримує фермер в Україні приблизно 170 € / тон для пшениці 2 класу - і ціна на світовому ринку приблизно 380 € / тон. Ми хочемо платити українським фермерам більше - і значно знизити ціну на світовому ринку.

Інж. Гебель все ще чекає на інформацію з України і буде зерновим потягом. Потім знову відкоригуйте ціну на пшеницю. - EK 220 EUR/тонна - VK 297 EUR/тонна !!!

Закупівельна ціна в Україні на Медука ському вокзалі = 220 євро/т.

Фермеру ще доводиться перевозити свою пшеницю «сухою» до Медики самому

Транспортні витрати за тонну 35 % для Медука UA - Дуйсбург DE = 77 EUR/т

Оренда локомотивів, вагонів, контейнерів, плата за електроенергію, персонал, Хабарі

Ціна продажу нетто на станції порту Дуйсбург DE = 297 євро / тонна

Покупець повинен сам перевезти пшеницю з Дуйсбурга до своєї компанії

Ціна на світовому ринку 386 євро за тонну - вдвічі більше, ніж зазвичай - люди голодують

Клієнт сплачує 50% за товар і 14 % за транспорт завчасно - Zürcher Kantonalbank
Залишок оплати 50% за товар після контролю якості на вокзалі Дуйсбурга - банком

Продавець отримує 50% при доставці після контролю якості на Медука ському вокзалі - через банк

Продавець отримує решту платежу 50% після перевірки якості на вокзалі Дуйсбурга - через банк

Ми складаємо окрему таблицю Excel для кожного клієнта та кожного постачальника і завжди надсилайте оновлений статус облікового запису.pdf - як банківський рахунок.

IBAN: CH16 0070 0110 0038 6441 5

BIC : ZKBKCHZZ80A

Власник облікового запису: Фолькер Гебель

Цюрихський кантональний банк / Швейцарія

застосовується час дати валютування на швейцарському рахунку

Fahrzeiten "Grain-Train"

Der "Grain-Train" fährt das ganze Jahr - Jede Woche
Wir kommen mit 20 Fuss Containern - auf EU Waggons
Kautio Mitnahme leerer 20 Fuss Container = 4.000 EUR

Ankunft Medyka UA - immer Dienstags um 07:00

Abfahrt Medyka UA - immer Dienstags um 18:00

Ankunft Duisburg DE - immer Freitags um 07:00

Abfahrt Duisburg DE - immer Freitags um 18:00

Duisburg DE (Hafen und Container-Bahnhof) - Ing. Goebel
Medyka (Container-Fracht Bahnhof) - Ing. Gorunenko

Sobald es möglich ist werden wir einen 2ten bis 21 zigsten "Grain-Train" fahren lassen.
Eine Getreide-Ernte der Ukraine braucht ca. 2.000.000 Container 20 Fuss Fahrten.

Gesamt-Verantwortung : Dipl.-Ing. Volker Goebel - Logistik-Ketten Planer

Bestellungen und Liefer-Zusagen schriftlich an : info@ing-goebel.com

Mobil-Telefon für freundliche Gespräche und Notfälle : 0041 79 424 61 48

**Hallo Ukraine Agrar- Betreibe - Senden Sie uns Ihre Export-Genehmigungen zu
Wir müssen wissen wieviel Sie exportieren wollen - Mengen und Getreide-Sorten**

Час в дорозі «Зернопоїзд»

«Зернопоїзд» курсує цілий рік – щотижня
Ми приїжджаємо з 20 футовими контейнерами - на вагонах ЄС
Застава за брати з собою порожній 20-футовий контейнер = 4000 євро

Прибуття Medyka UA - щовівторка о 07:00

Відправлення Medyka UA - щовівторка о 18:00

Прибуття в Дуйсбург DE - щоп'ятниці о 07:00

Відправлення з Дуйсбурга DE - щоп'ятниці о 18:00

Дуйсбург DE (порт і контейнерна станція) - Инж. Гебель
Медыка (контейнерна вантажна станція) - Инж. Горуненк

Як тільки це буде можливо, ми запустимо 2-21 зерновий потяг.
Для збору врожаю зернових в Україні потрібно близько 2 000 000 контейнерів за 20 піших
проїздів.

Загальна відповідальність: Dipl.-Ing. Фолькер Гебель - планувальник логістичних ланцюгів
Замовлення та зобов'язання щодо доставки в письмовій формі на адресу: info@ing-goebel.com

Мобільний телефон для дружніх розмов та екстрених випадків: 0041 79 424 61 48

**Hello Ukraine Farmers - Надішліть нам свої експортні дозволи
Нам потрібно знати, скільки ви хочете експортувати - кількість і види зерна**

<https://www.n-tv.de/politik/Schienenbruecke-Ukraine-exportiert-Getreide-per-Zug-article23227039.html>

Es gibt einfach viel zu wenig Weizen-Hopper-Waggons - aber mit 20 Fuss Bulk Containern geht es ...

Вагонів-хопперів для пшениці просто занадто мало, але з 20-футовими контейнерами з відкритим верхом це можливо...

<https://www.rtl.de/cms/von-weizen-bis-oel-viele-tonnen-stecken-in-der-ukraine-fest-das-ist-der-grund-4950688.html>

Wie oben gesagt - Umladen bei zu wenig Waggons führt ins Chaos - aber 20 Fuss OT Container leisten es besser ...

Як було сказано вище - перевантаження занадто малою кількістю вагонів призводить до хаосу - але 20-футові контейнери ОТ роблять це краще ...

<https://www.nytimes.com/live/2022/04/16/world/ukraine-russia-war-news#the-closing-of-ukraines-southern-ports-could-trigger-a-global-food-catastrophe-the-un-warns>

<https://www.tagesschau.de/wirtschaft/weltwirtschaft/weizen-ukraine-rumaenien-101.html?fbclid=IwAR1zCjDY2JzOQY8z4BmS4TRV5rU5VFi95n5EITx6sUOM5XIE02eZYEKqsEo>

Wir freuen uns über "Container-Tausch Kunden" - aber auch die müssen be- und entladen - haben Neuero
Am Gleis werden Bauern mit LKW oder eigenen XL Containern auftauchen - die wollen wir auch entladen
Vom Gleis aus müssen wir in Schiffe, oder was auch immer entladen - und immer macht das der Neuero !
Auf jedem "Grain-Train" wird auf dem Plattform-Wagen ein Neuero GSD mit-geführt werden - Bau-Höhe ?

Ми раді "клієнтам обміну контейнерами" - але вони також повинні завантажувати і розвантажувати - у Neuero

Фермери з'являться на трасі з вантажівками або власними контейнерами XL - ми також хочемо їх розвантажити

З траси ми повинні розвантажуватися на кораблі чи що завгодно - і Neuego завжди робить це!

Neuego GSD буде перевозитися на вагоні-платформі на кожному «зернопоїзді» - будівельна висота ?



MESSAGE

Company: Ingenieurbüro Goepel
Att: Herrn Volker Goebel
E-Mail: info@ing-goebel.com
Cc:

Date: 25. April 2022
Page: 1 / 3

Reference: Ukraine
Order-No.:
Your PO-No.:

**Pneumatic Grain conveyor
on every Grain Train**

Contact: Andreas Hindenburg
Phone: +49 5422 9503-22
E-Mail: a.hindenburg@neuego.de

Price list – NEUERO Pneumatic conveyor type GSD

Dear Sirs:



We thank you very much for your inquiry. Please find below prices and conveying capacities for some of our pneumatic conveyors type GSD size 250 and 280.

Conveyor type	Ref.-No.	Capacity max. [t/h] *	Capacity [t/h] **	Drive	Price ex works unpacked
GSD 250/220 EL	111167	160	105 – 115	1x160 kW	130.150 EUR
GSD 250/220 EL-TA9,5	121295	160	115 – 125	1x160 kW	169.050 EUR
GSD 250/220 EL-TA9,5+DA7,5	119403	160	115 – 125	1x160 kW	174.450 EUR
GSD 250/270 D	148922	160	115 – 125	Diesel	151.350 EUR
GSD 250/270 D-TA9,5	144396	160	115 – 125	Diesel	193.600 EUR
GSD 250/270 D-TA9,5+DA7,5	143575	160	115 – 125	Diesel	198.500 EUR

OK

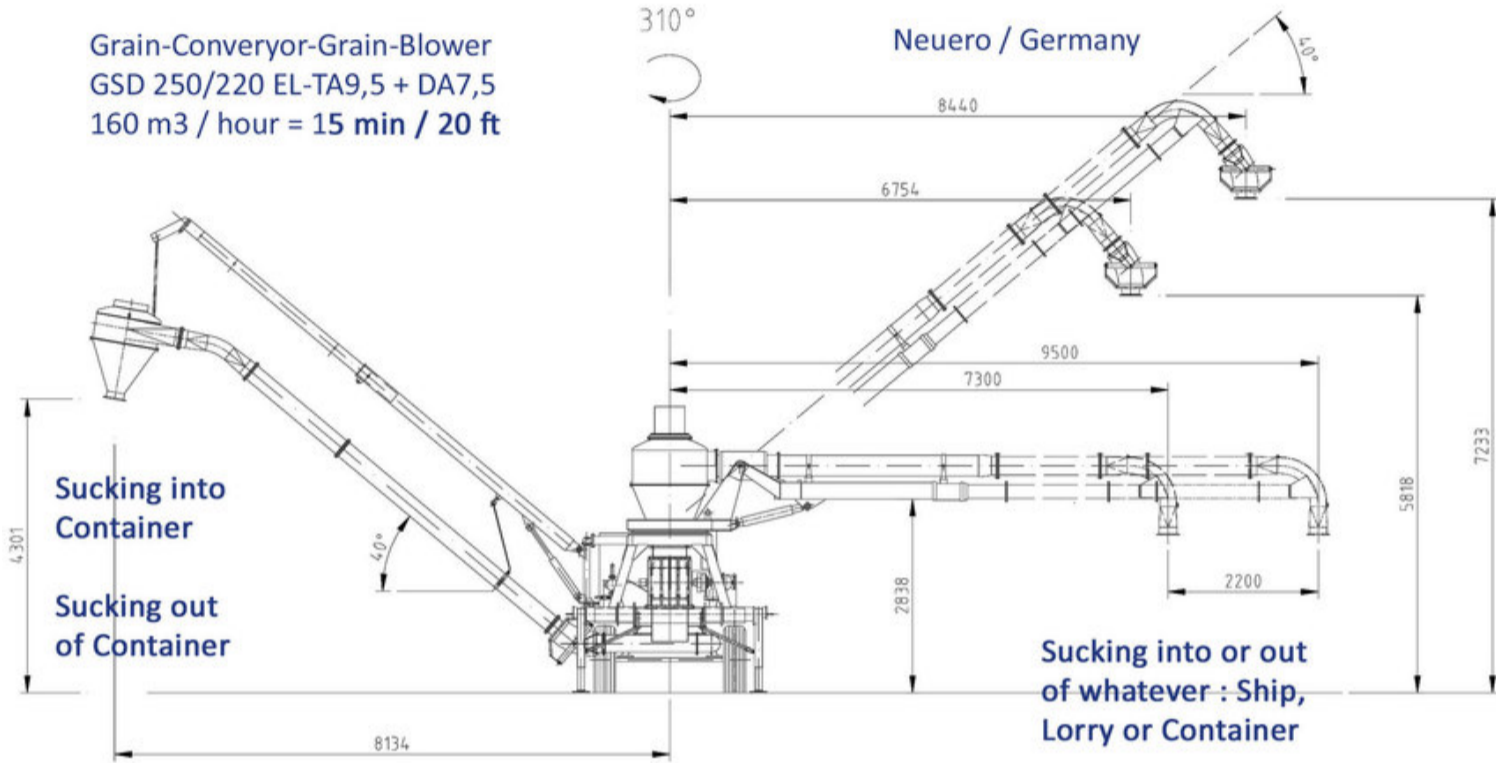

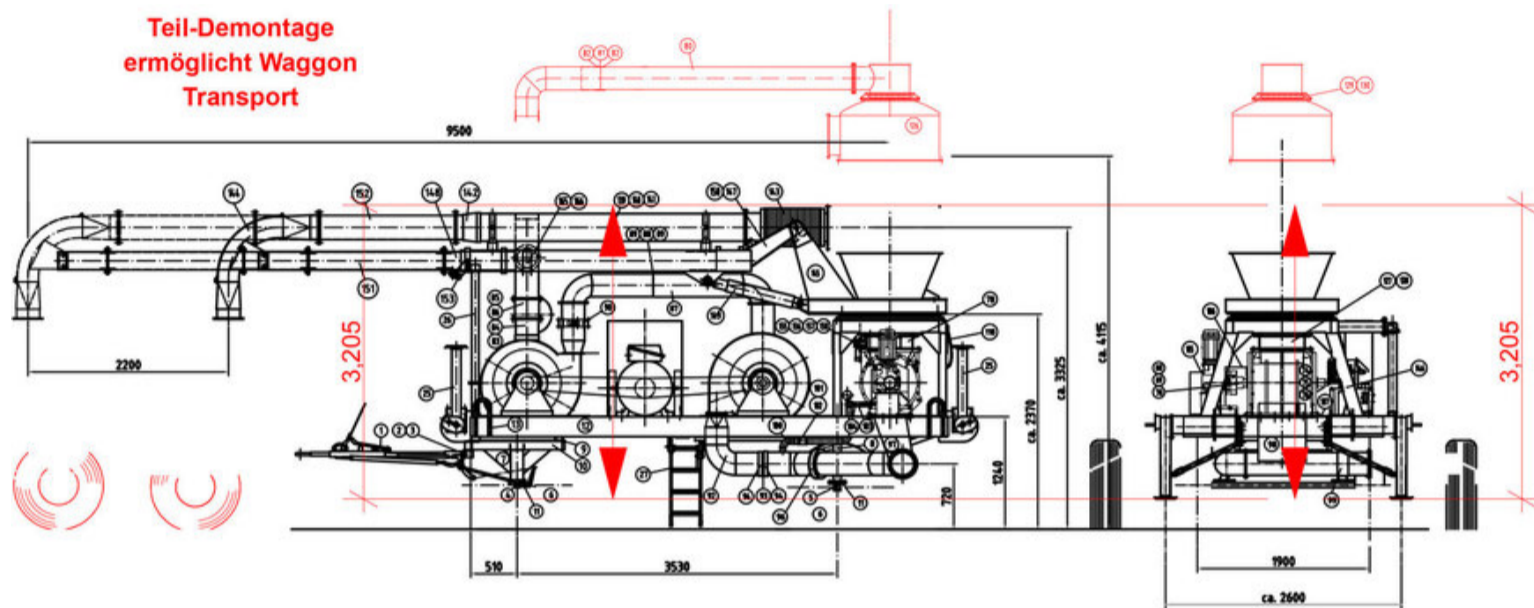

9 Tonnen von einem Flachwagen auf den Bahnsteig oder auf den Boden heben. Dafür Mini-Kran finden ...

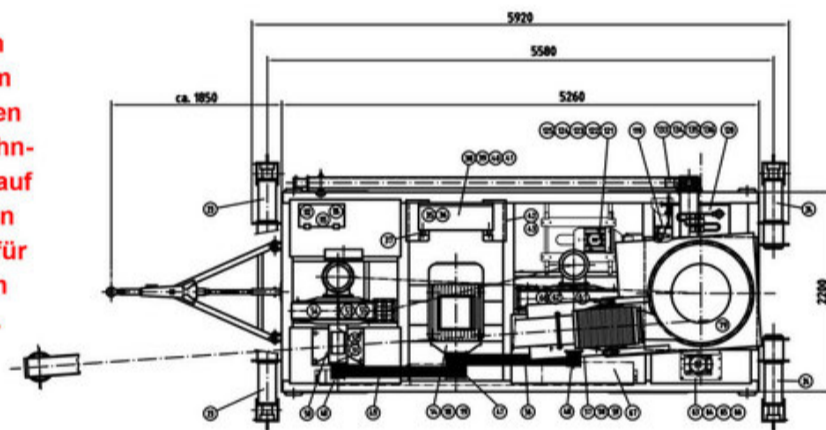

Nach Teil-Demontage von Teil 80, Teil 126 und der 4 Räder hat der NEUERO eine Transport-Höhe von 3,2 m auf dem Waggon.

NEUERO 8 J 1850 n	
Schilfschneepflug 800 x 1200 H. - 140 x 120 x 1200 mm	8 J 1850 n

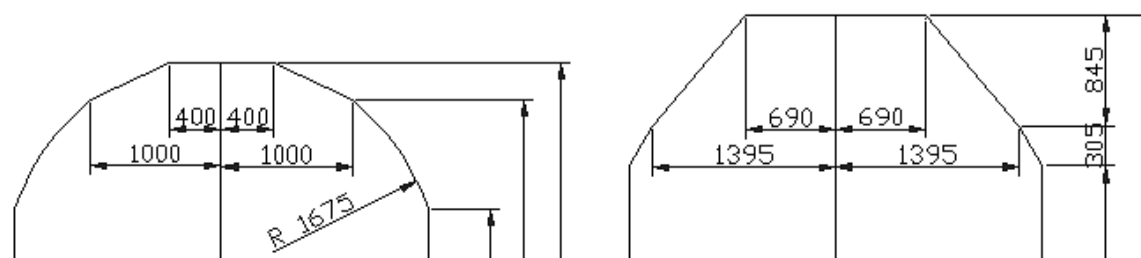

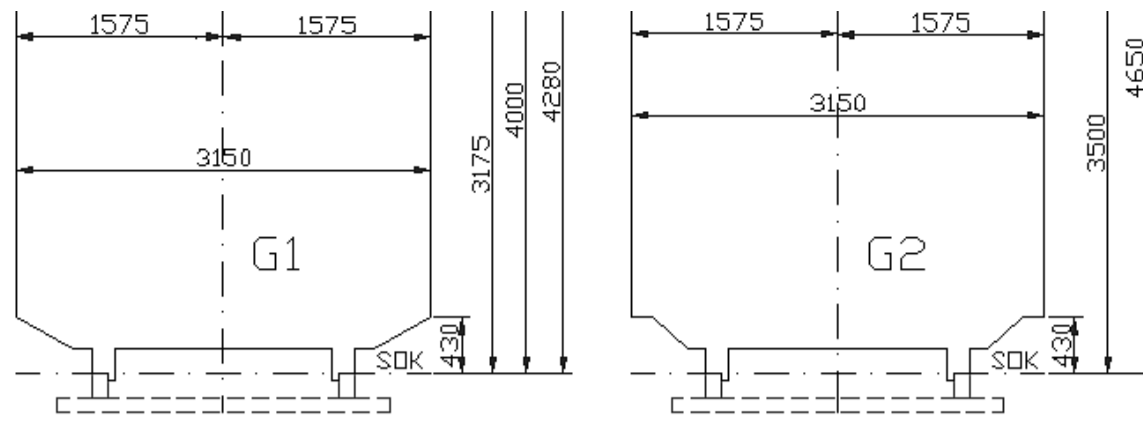

часткове розбирання
дозволяє вагон
транспорт

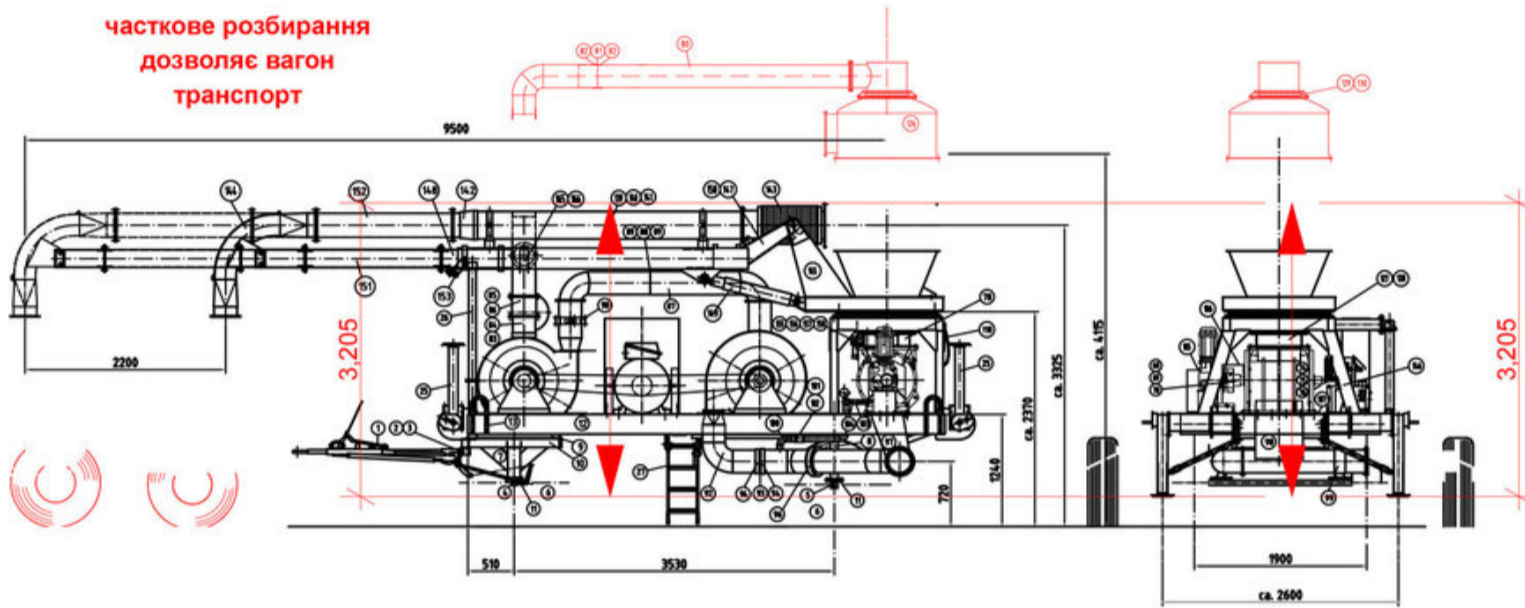

9 тонн а
плоска машина
на поїзді
підніматися або
підніматися
земля
ліфт. Тому
міні кран

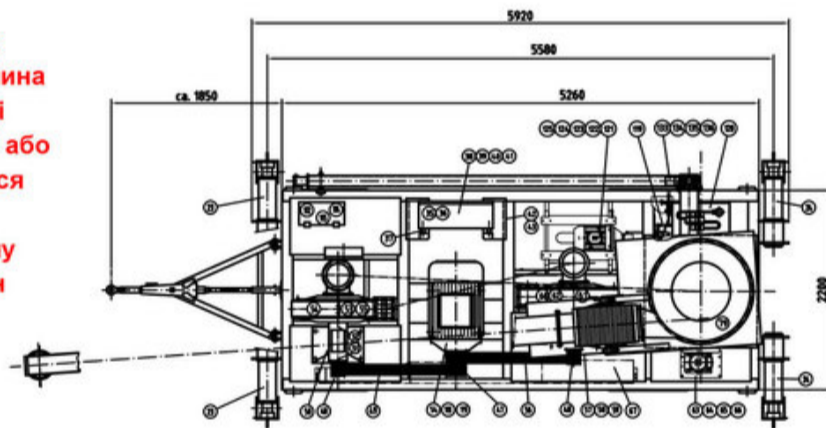

Після часткового
розбирання
з ч.80 ч.126
і 4 колеса
має НЕЙРО
транспорт
Висота 3,2м
на вагоні.

NEUERO	
0 J 1000 a	

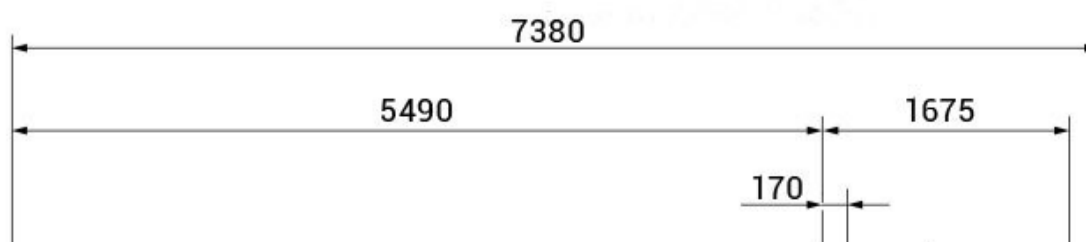

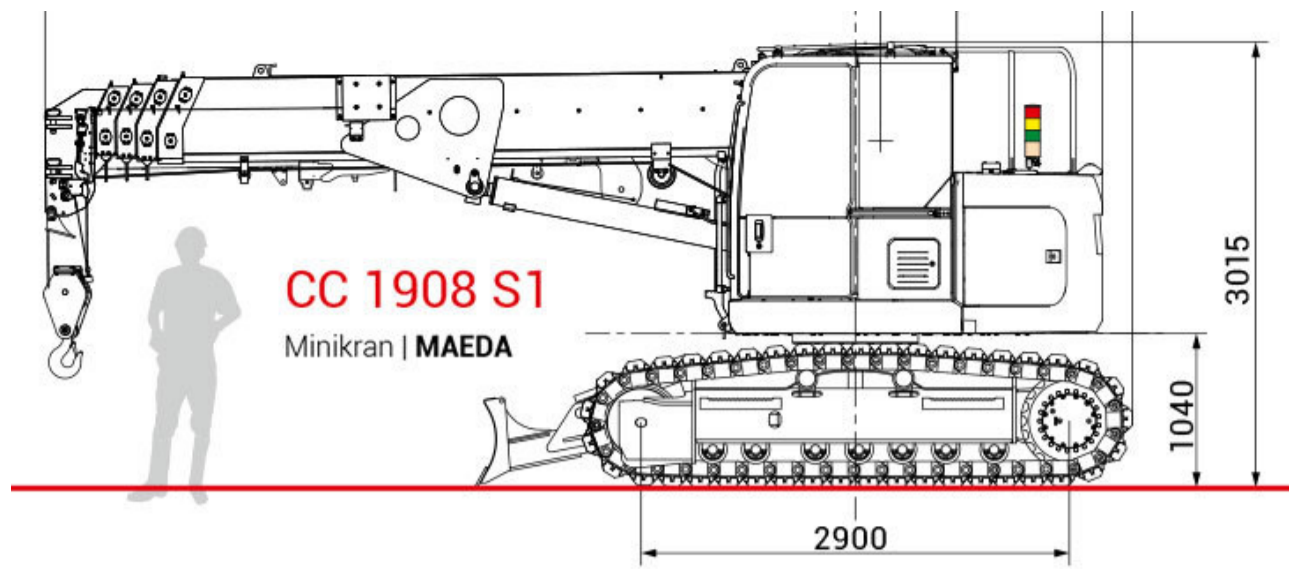

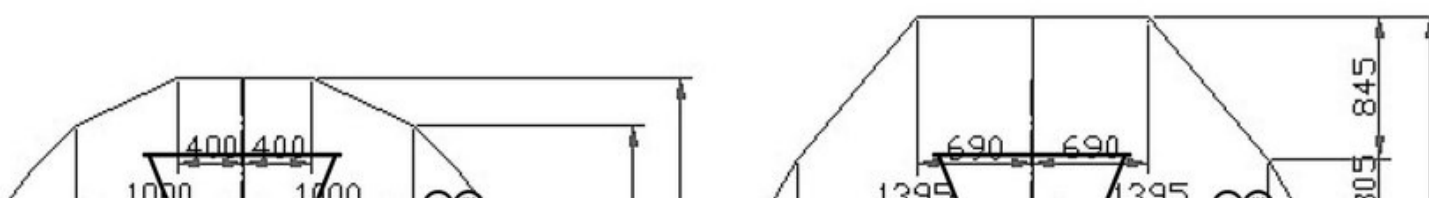
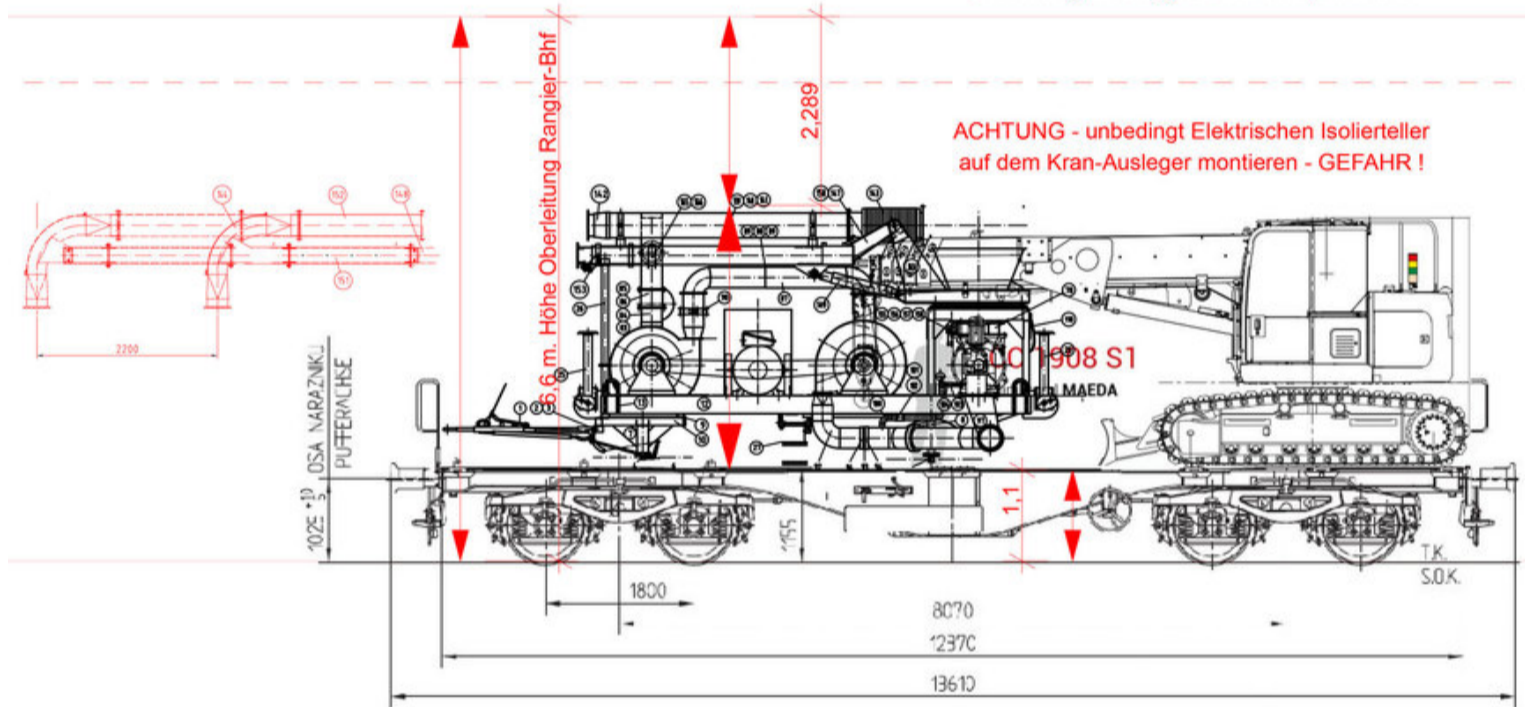

Oberleitung im Rangier-Bahnhof 6,6 Meter !?

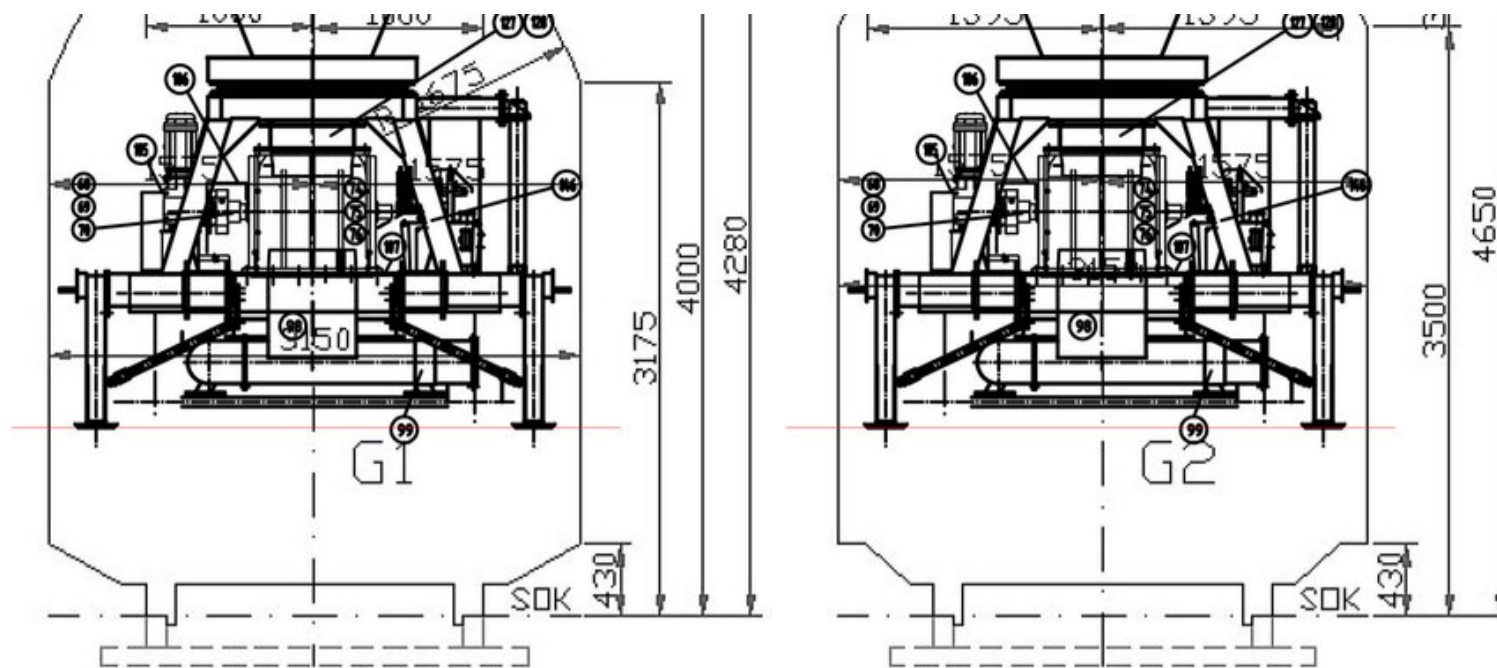



- 
[Angebot Neureo Grain Blower Goebel 2022- \[...\]](#)
 PDF-Dokument [208.5 KB]
- 
[Neuro GSD - TA-DA-Working range-Grain-C \[...\]](#)
 PDF-Dokument [99.0 KB]

Das angebotene Neureo Körner-Gebläse wiegt ca. 9,1 Tonnen - braucht 380/400 V Strom mit 3 Phasen - und wenn man die Bauteile 80 und 126 abbaut, ist die Gesamt-Höhe 4,8 Meter - immer noch ca. 20 cm zu hoch ! für einen Mitnahme-Transport auf einem Bahn-Plattform-Wagen - wir arbeiten noch an einer Problemlösung. Wir werden die Räder abmontieren und den GSD auf den Achsen stehend transportieren - Problem gelöst ...

Durch Teile-Demontage kann der Neureo auf eine Transport-Höhe von 3,2 Meter gebracht werden. 2 Männer brauchen ca. 15 min um ihn vom Waggon abzusetzen - dann 2 Flansch-Verbindungen wieder herstellen, die 4 Räder montieren und das Körner-Gebläse ist vor Ort einsatzbereit - 400 Meter Verlängerungs-Kabel dazu. Waggon-Plattform-Höhe ca. 1,2 Meter + Neureo 3,2 Meter = 4,4 Meter (passt nur ins Licht-Raum-Profil G2)

Entladung mit Eigen-Kran geplant - arbeiten wir dran - Oberleitungs-Höhe ca. 5,5 Meter - Mindestabstand. Der Mini-Kran MAEDA 1908 hebt 8 Tonnen. - Wir schrauben den auf dem Waggon fest und bauen einen viel kleineren Kopf mit weniger Bauhöhe an. Der Maeda hebt den Neureo vom Waggon auf den Bahnsteig, oder neben das Gleis. Damit kann der Grain-Train-Ukraine überall Getreide aufnehmen / entladen. Unabhängig.

- 
[Arbeitsraum NEUREO GSD für Railcar to Ra \[...\]](#)
 PDF-Dokument [79.7 KB]

Item plant : GSD 250/220-EL
 Drawing number : 201572
 Commission :

COMMISSION

Line voltage : 380V/50Hz 3Ph/PE
Total connected load : 170kW
max fuse : 400Amp.
Feature :





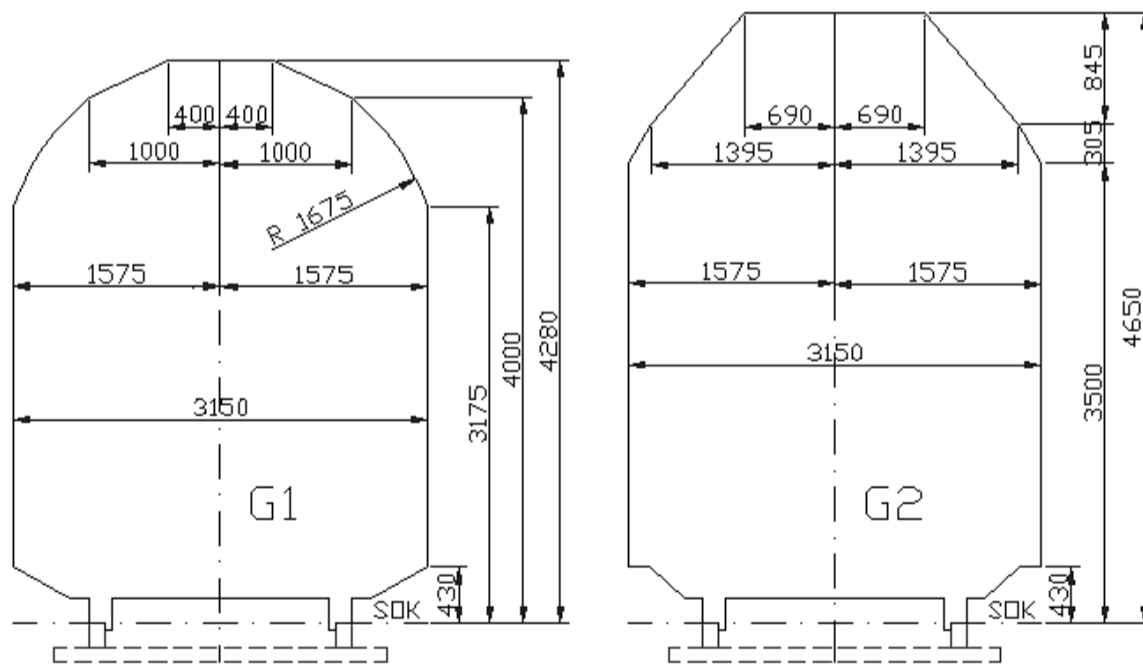





KONGSKILDE INDUSTRIES A/S
 Tel. +45 72 17 60 35
 grain@kongskilde-industries.com
 www.kongskilde-grain.com

good for Grain-
 Trains-Ukraine



High Pressure Blowers
 Type TRL, Models with Higher Performance, with 3 x 400V, 50Hz Motor

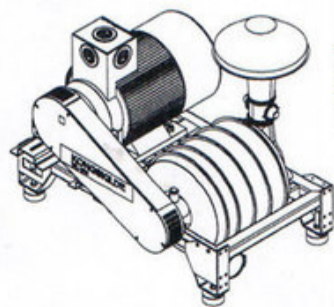

TRL 600
 TRL 750
 TRL 1000

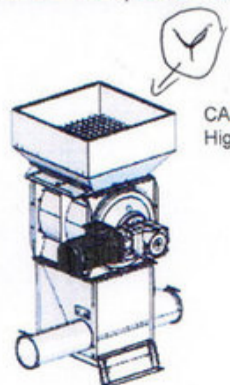

CAD rotary valve for
 High Performance TRLs

TRL 1000
 Kongskilde

the good work mate corn blower



ETZentrum Hellmuth GmbH & Co. KG - An der Heusteige 2, 91757 Treuchtlingen

Volker Goebel

Offer : Mobile Corn Blower for Grain-Trains-Ukraine

Betreuer: Daniel Hellmuth
 Telefon:
 Beleg-Nr.: 2022121934
 Kunden-Nr.: 21299
 Datum: 19.05.2022
 Seite: 1 von 2

ANGEBOT

Sehr geehrte Damen und Herren,

wir bedanken uns für Ihre Anfrage vom 19.05.2022 und bieten Ihnen wie folgt an:

Position	Artikelnummer Bezeichnung	möglicher Liefertermin	Menge Rabattiert	EPreis EUR	Gesamtrabatt GPreis EUR
1					
1.1	121151003 Körmergebläse TRL-1000 - mit Motor 75kW / 3000 U/min - mit Regulierklappe - mit Stern-Dreieck-Schalter - mit Motorschutzschalter		1,00	18.850,00	18.850,00

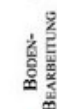

Offer : Mobile Corn Blower for Grain-Trains-Ukraine



Volker GoebelSchlehenweg 458095 HagenDEUTSCHLAND

Beleg-Nr.: 2022121934
 Kunden-Nr.: 21299
 Datum: 19.05.2022
 Seite: 2 von 2

ANGEBOT

Position	Artikelnummer Bezeichnung	möglicher Liefertermin	Menge Rabattiert	EPreis EUR	Gesamtrabatt GPreis EUR
3.4	122020206 BOGEN OKX 160 90° - metallisiert & lackiert für Außenbereich		1,00	102,38	102,38
3.5	122010040 ROHR OKR 160 2,0M, verzinkt		1,00	41,73	41,73
3.6	122000872 UC 200 ZYKLON		1,00	338,00	338,00
3.7	122000693 OK160 KLAPPKASTEN 1XGER-2X45GR		1,00	321,75	321,75
3.8	122010041 ROHR OKR 160 1 0M verzinkt		1,00	23,53	23,53

BECKER EINZELKORNSÄTECHNIK	3.9	122010040			
		ROHR OKR 160 2,0M, verzinkt	2,00	41,73	83,46
	3.10	122000800			
		OKR160 SV SPANNRING	15,00	12,80	192,00
BECKER EINZELKORNSÄTECHNIK	3.11	122000360			
		OK160 BEFESTIGUNGSSCHELLE VERZ - Zur Befestigung vom Rohrbau an Silos, Wänden und Balken	4,00	27,36	109,44
		Titelsumme 3			1.421,66
HOWARD BODENBEARBEITUNG		Alternative zu 3.10			
	4	122000193			
		OK160 SPANNRING+BOLZEN VERZ. FKA	15,00	13,65	204,75
		Frachtkosten und Verpackung werden nach Aufwand berechnet	1,00		



Pneumatische Getreideförderung



Elektrisch angetriebene Saugdruckgebläse
Typ SUC-E **50 PS (HP) - 33 Tons / hour**





Typ SUC-E ist auf einen Transportwagen montiert und leicht zu bewegen.

Schaltschrank für automatisches Ein-/ Ausschalten des Motors.

SUC 300E mit automatischer Luftregulierung.

Schonende Riementransmission zwischen Motor, Gebläse und Zellenpeisevorrichtung.

Konaskildes breites Sortiment an Saugdruckgebläsen ist mit

Elektrisch angetriebenes Saugdruckgebläse SUC-E:

Saugdruckgebläse SUC

Getreide - Förderer
Fa. Konaskilde / EZH

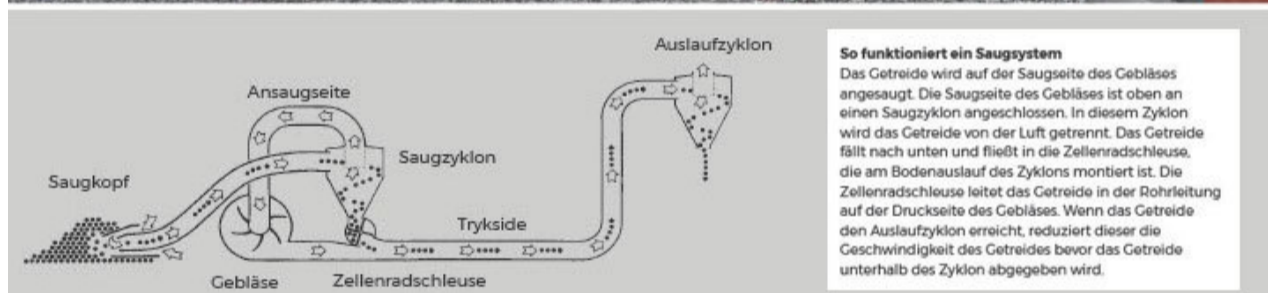

So funktioniert ein Saugsystem
Das Getreide wird auf der Saugseite des Gebläses angesaugt. Die Saugseite des Gebläses ist oben an einen Saugzyklon angeschlossen. In diesem Zyklon wird das Getreide von der Luft getrennt. Das Getreide fällt nach unten und fließt in die Zellenradschleuse, die am Bodenauslauf des Zyklons montiert ist. Die Zellenradschleuse leitet das Getreide in der Rohrleitung auf der Druckseite des Gebläses. Wenn das Getreide den Auslaufzyklon erreicht, reduziert dieser die Geschwindigkeit des Getreides bevor das Getreide unterhalb des Zyklons abgegeben wird.



Suction-pressure grain conveyor TRU 1000
by Konaskilde - in the new transport frame

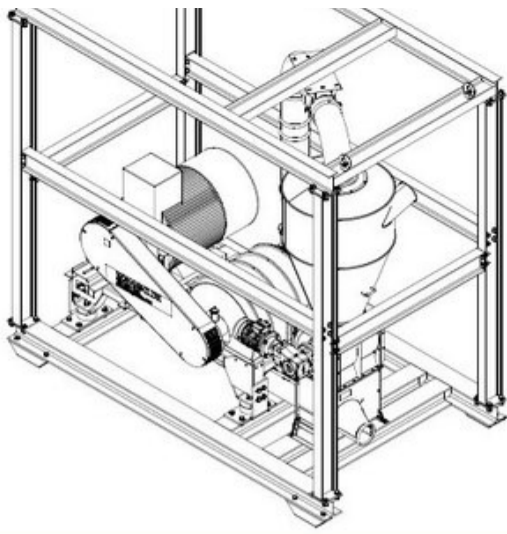

by Kongskilde in the new transport frame

transports approx. 90 t. / hour at 4 meters high and carry over 15 meters horizontally.

Price EUR 37,000 / piece net with electric control box - and all necessary pipes and add-on parts. - **Mobile Grain Conveyor.**

Mobile Grain Conveyor TRU 1000
by Kongskilde - in transport frame

transports 90 t. / hour at 4 meters high and carry over 15 meters horizontally.
Usage example EU Grain-Trains-Ukraine

Transport, optionally with: heavy load rollers / casters by hand, or by forklift

Price : EUR 37,000 / pc. - With electric control box and all necessary pipes and add-on parts. - Mobile grain conveyor.

Suitable for use in agricultural operations and directly on train stations within the Grain-Train-Ukraine container transports.

Sales within Germany : ETZ Hellmuth
Email: m.hellmuth@etz-hellmuth.de

Suction-pressure grain conveyor TRU 1000
by Kongskilde, in the new transport frame

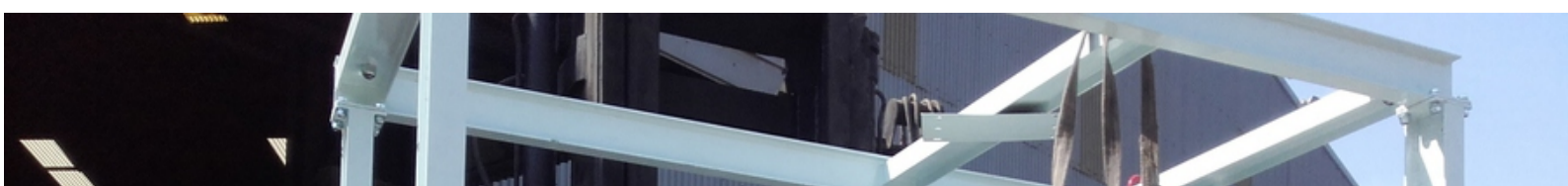
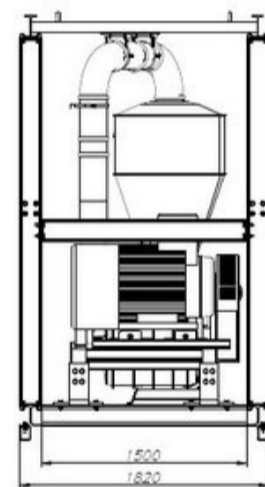
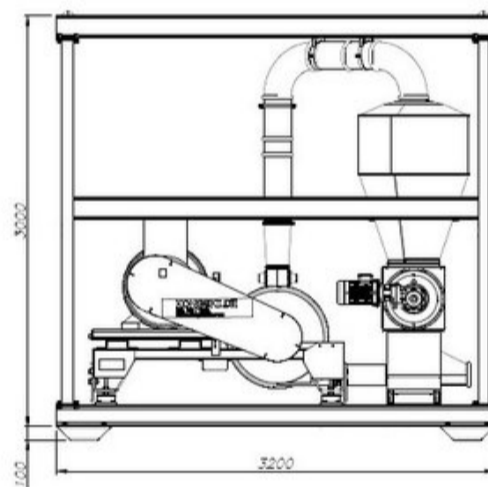



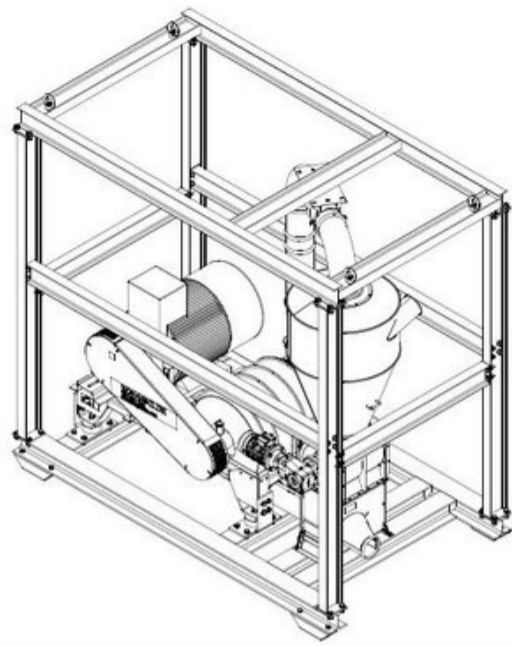

Suction-pressure grain conveyor TRU 1000 by Kongskilde - in the new transport frame

transports approx. 50 t. / hour at 4 meters high and carry over 15 meters horizontally.

Price EUR 37,000 / piece net with electric control box - and all necessary pipes and add-on parts. - **Mobile Grain Conveyor.**

Mobile Grain Conveyor TRU 1000 by Kongskilde - in transport frame

transports 50 t. / hour at 4 meters high and carry over 15 meters horizontally. Usage example EU Grain-Trains-Ukraine

Transport, optionally with: heavy load rollers / casters by hand, or by forklift

Price : EUR 37,000 / pc. - With electric. control box and all necessary pipes and add-on parts. - Mobile grain conveyor.

Suitable for use in agricultural operations and directly on train stations within the Grain-Train-Ukraine container transports.

Sales within Germany : ETZ Hellmuth
Email: m.hellmuth@etz-hellmuth.de

Suction-pressure grain conveyor TRU 1000 by Kongskilde, in the new transport frame

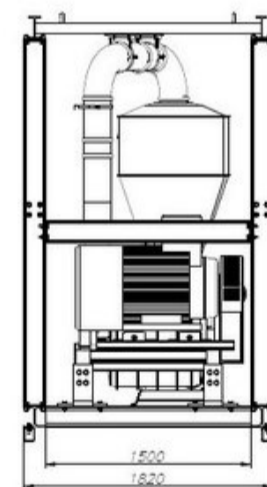
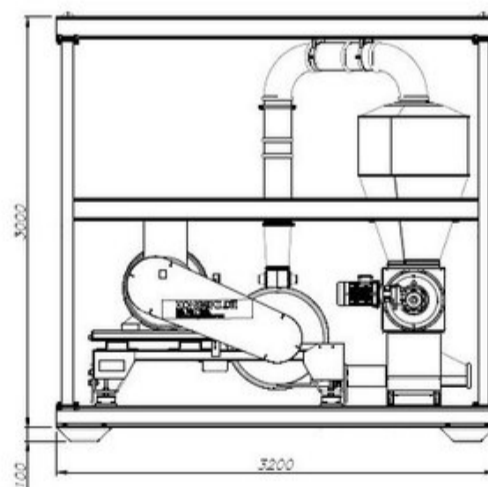



EU PROJECT - GRAIN TRAIN UKRAINE

Place: Kongskilde Sorø, Denmark Authors:

Sales Representative / EU: Gitte Hansen

Product Manager: Peter E. Frederiksen

Chief Commercial Officer: Ian Lind Seddon

Latest update: Teams meeting - 9. June 2022

Contains text, correction ideas from Ing. Goebel 1

GRAIN HOPPER WAGGONS



On the EU side there is only 10 % of the required Hopper-Waggons for Grain existing !!! - But for sure we work with what we have and „speed up“ deloading and loading with SUC - in train stations, and where tracks are „side by side“

To enhance capacity we also put 20 ft BULK Containers on railway-waggons - they do not have to be deloaded, they just „change train“ by fork-lift or by crane ...

NORMAL UNLOADING



Gravity
Falling
costs
nothing !
But the
building
cost and
1,5 years
building
time ...

There is no dry-harbours near Ukraine border
Poland will have build one ready in 2025 !?

...Start
building
in Poland
near border

GRAIN CONTAINER – ALTERNATIVE TRANSPORT





SOLUTION



KONGSKILDE INDUSTRIES A/S GRAIN TRAIN SOLUTION

“SLAVA UKRAINI”

SUC 1000 E “SU”

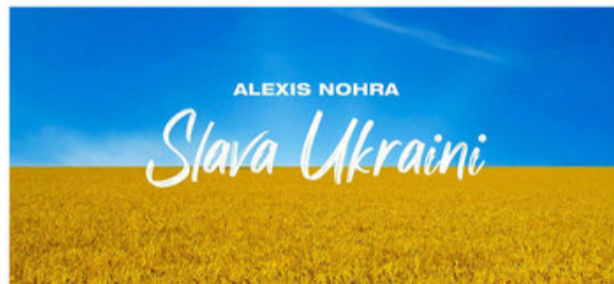

EU PROJECT UA GRAIN TRAIN 2022 5

SUC 1000 E – MOBIL version - ASIA



FIELD PHOTO - ASIA

with small changes usable in EU





SUC 1000 E "SU"



MAIN SPECIFICATION

- 3x 400V 50Hz
- Motor 75 KW/h 120 HP
- Max air volume 1.800m³
- Control box Frequency start-up
- Max Capacity 50 tons/h (Ref. specificized set-up)
- Appx. Total weight 2.000 kilos (to be defined)
(SUC 1000 + protection/transport Frame +
Loading gear + Pipes & sparepart kit)
- Shipping units (Estimated 3 collies)

Technical Data

Fuse 128 A ?

transport in train-station with hand-pallet-truck
that is very much complete data - OK

EU PROJECT UA GRAIN TRAIN 2022 7

APPLICATION SKETCH NO. 1 - WIDE



SUC 1000 E SU (6x/train)
All Locations Site Set up

EU Side
1.420 mm



Grain !! (switch for coal)

UA side
1.520 mm

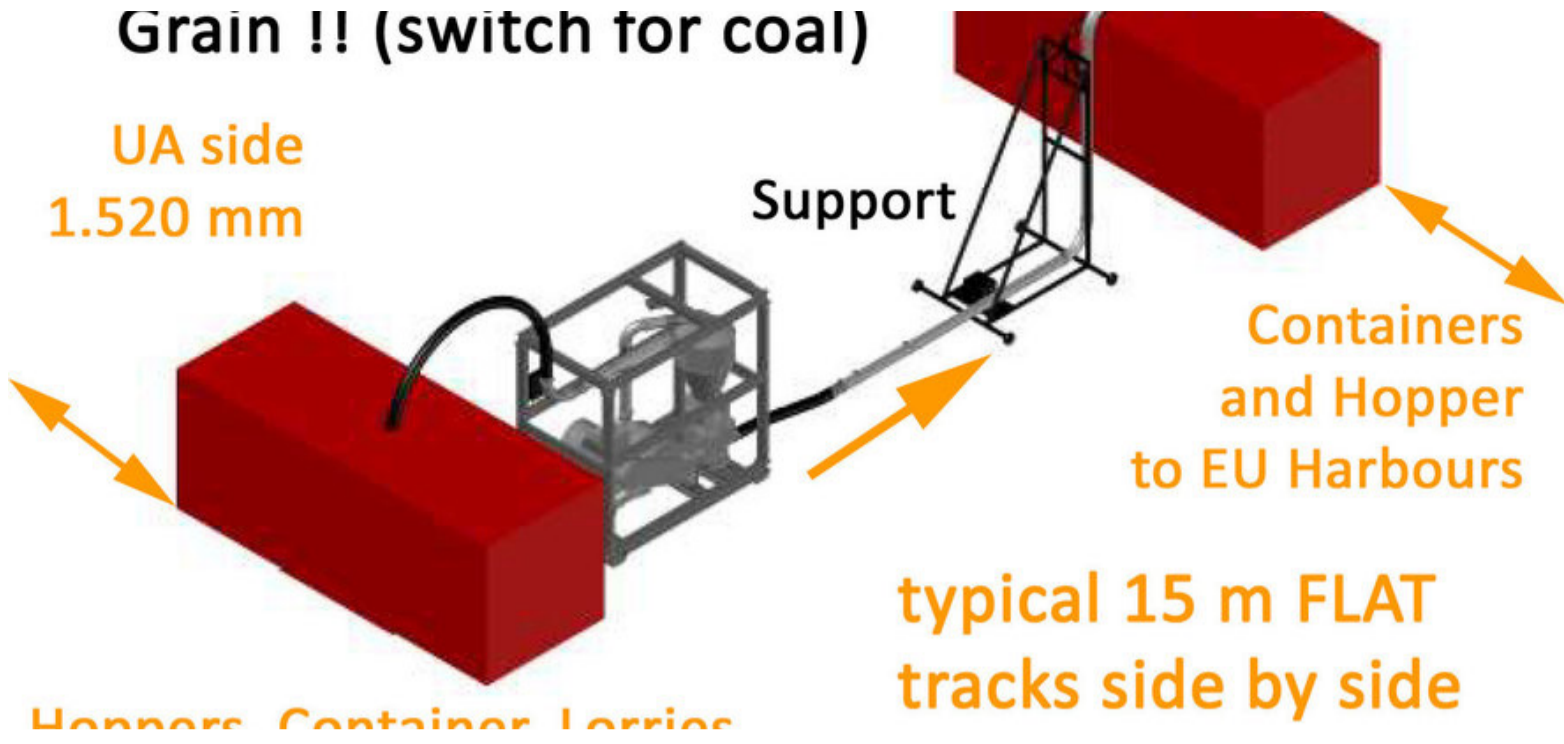

LOADING EQUIPMENT - WIDE



SUC 1000 E SU (6x/train)
All Locations Site Set up
Grain !! (switch for coal)

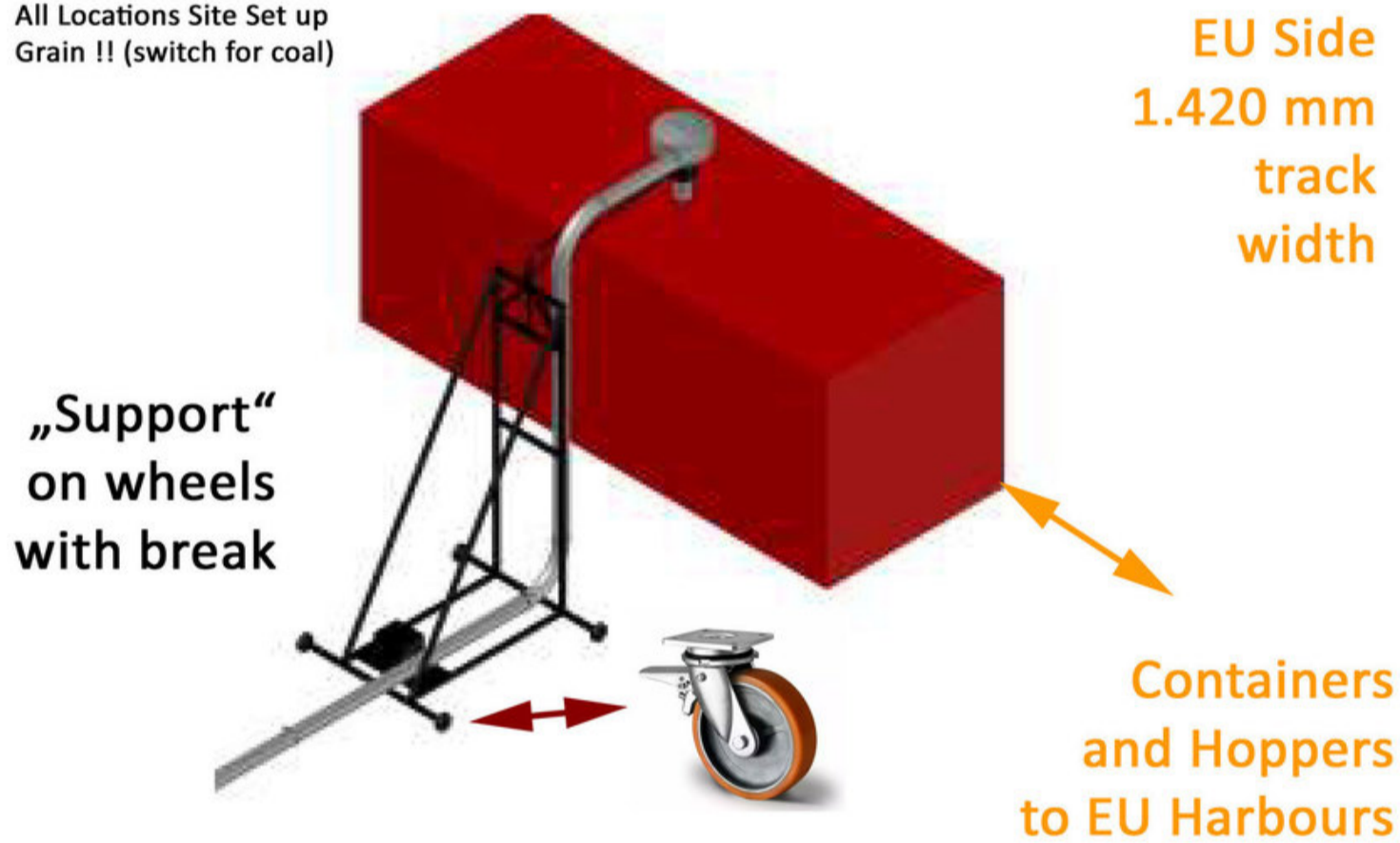

EU PROJECT UA GRAIN TRAIN 2022 13

CONTROL BOX



Steuerung

Foto sehr unscharf !

Es braucht :
- Ein / Aus Schalter
- Lampe für Betrieb und Störung
- Sicherung



Steuerungs-
Schaltkasten
bitte Regen-
wasser-dicht

bitte EU Auf-
kleber setzen

Bitte mit
laufender
Nummer
versehen

The control must be suitable for operating the grain conveyor safely

EU PROJECT UA GRAIN TRAIN 2022 8

myfolie.com/de/i/flagge-europaische-union/?gclid=EAlalQobChMI3b-w77Wn-AIVyo9oCR0ktw3tEAQYAy...
Deutsch Montagefertig geliefert schnelle Produktion und Versand

myfolie® Warenkorb

myfolie shop / Autoaufkleber / Flaggen & Länder / Europäische Union Flagge

Europäische Union Flagge

Autoaufkleber Flagge für Fahrzeuge
ArtNr: 303033-1-01

Schutzbeschichtung

Individuelle Größe

Breite in cm	Höhe in cm	
10,0	5,8	
10.0cm x 5.8cm	20.0cm x 11.7cm	40.0cm x 23.3cm
50.0cm x 29.2cm	60.0cm x 35.0cm	80.0cm x 46.7cm
100.0cm x 58.4cm	120.0cm x 70.0cm	150.0cm x 87.5cm
200.0cm x 116.7cm		

Anzahl **ab 8,49 €/Stück**
inkl. MwSt. zzgl. Versand

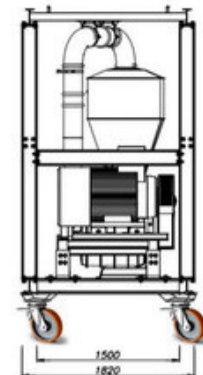
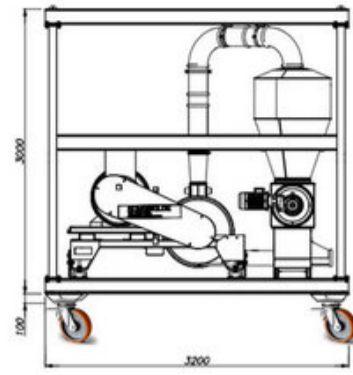
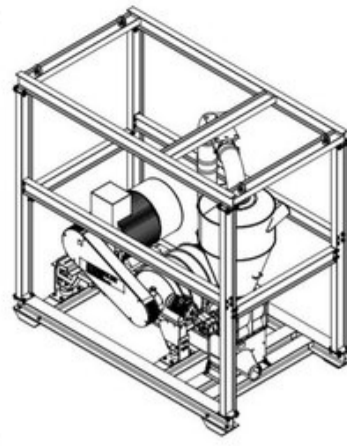
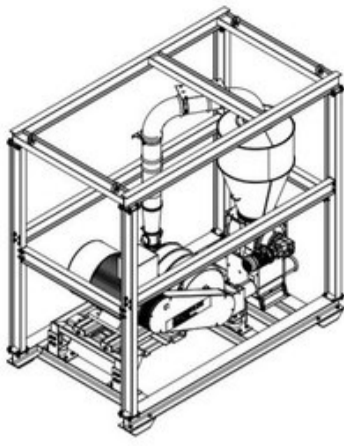

moveable with : Rolls, hand pallet truck
fork lift and by tractor using crane ropes

height 3,25 m ? length 3,2 m

width 1,82 m

for use on flat and rough ground **DRAFT** – edited by Ing. Goebel 13.10.22
FINAL VERSION – FOR SUC1000 “SU” TO BE FINALIZED

Transport-Frame is PERFECT in Size - but please add „heavy weight rollers with breaks“ - the man have to move these 2 tons machines from waggon to waggon - on asphalt, but also on gravel, even on lawn.

Riggatec Ringschraube DIN 580 M20 galv. verz.



3,30 €

inkl. MwSt., zzgl. Versandkosten

EXPRESS 24h-Zustellung möglich

Verfügbarkeit: ██████████

Lieferzeit: 3-5 Tage

1 IN DEN WARENKORB

Artikel-Nr.: 400201610

Vergleichen ★ Marken

← → ↻ bauhaus.info/hubwagen-flurfoerderzeuge/herkules-palettenhubwagen-ahw-2500/p/22402822?ef_id=EA... ☆ 📄 👤

Produkte Tipps & Ideen Suchbegriff / Produktnummer 🔍 Kundenkonto Warenkorb

Zurück 🏠 Produkte Werkzeug & Maschinen Werkstatteinrichtung Hubwagen & Flurförderzeuge

Herkules Palettenhubwagen AHW 2500

HERKULES

Tragkraft: 2.500 kg, Maße Gabel: 1.150 x 550 mm (Länge x Weite)

can carry 2.500 kg

for situations where the rolls don't work because machine vibrations >>>>



- Ideal für Lager, Baustelle oder Werkstatt
- Für handelsübliche Aufgaben geeignet
- Hohe Wendigkeit
- Hohe Traglast von 2500 kg
- Sicherheitsdeichsel

Prod.Nr. 22402822

329,-
inkl. MwSt.

to move SUC 1000 E SU add one per 4 units

oder zahlbar in 3 bis 36 monatlichen Raten
Mehr Infos zum Ratenkauf >

– 1 Stück +

🔍

Online bestellen Premium 8-Minuten

SUCTION HEAD

Please modify

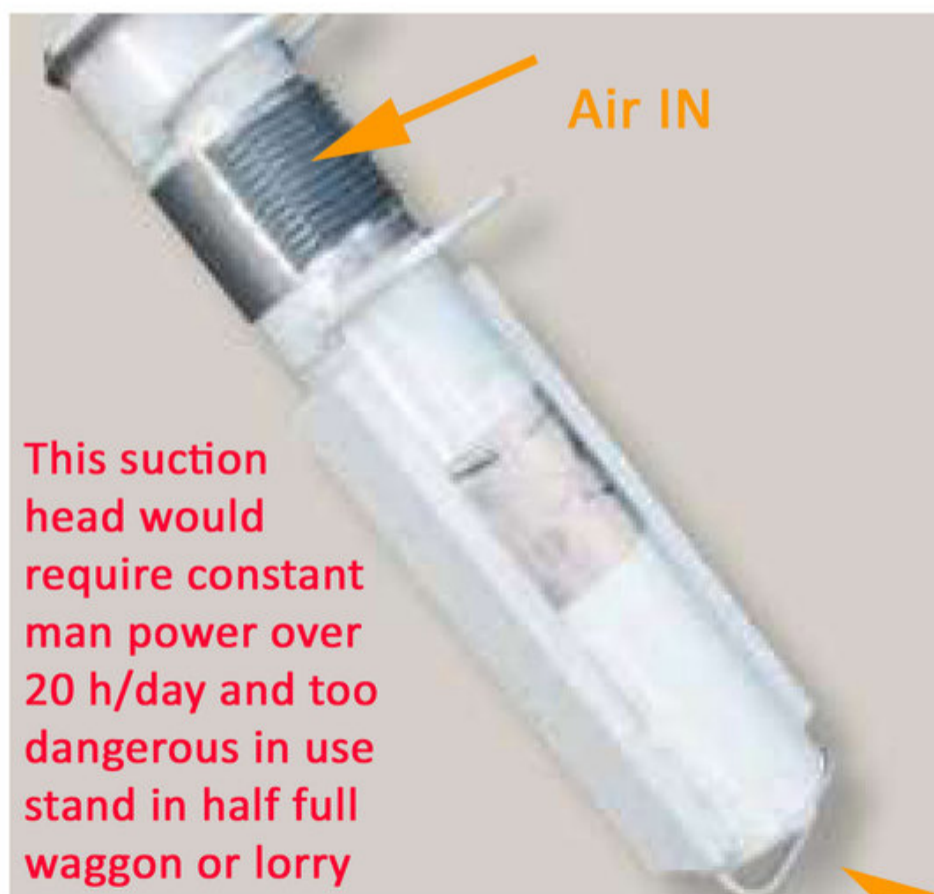

This suction head would require constant man power over 20 h/day and too dangerous in use stand in half full waggon or lorry

Air IN

It is technically necessary for the air intake and grain intake to be close together - BUT the air intake must be connected to one 3.5 m long snorkel

Target : Drop the suction head, fix the snorkel and 90 % man-less

Grain IN

SUCTION HEAD - DIMENSION

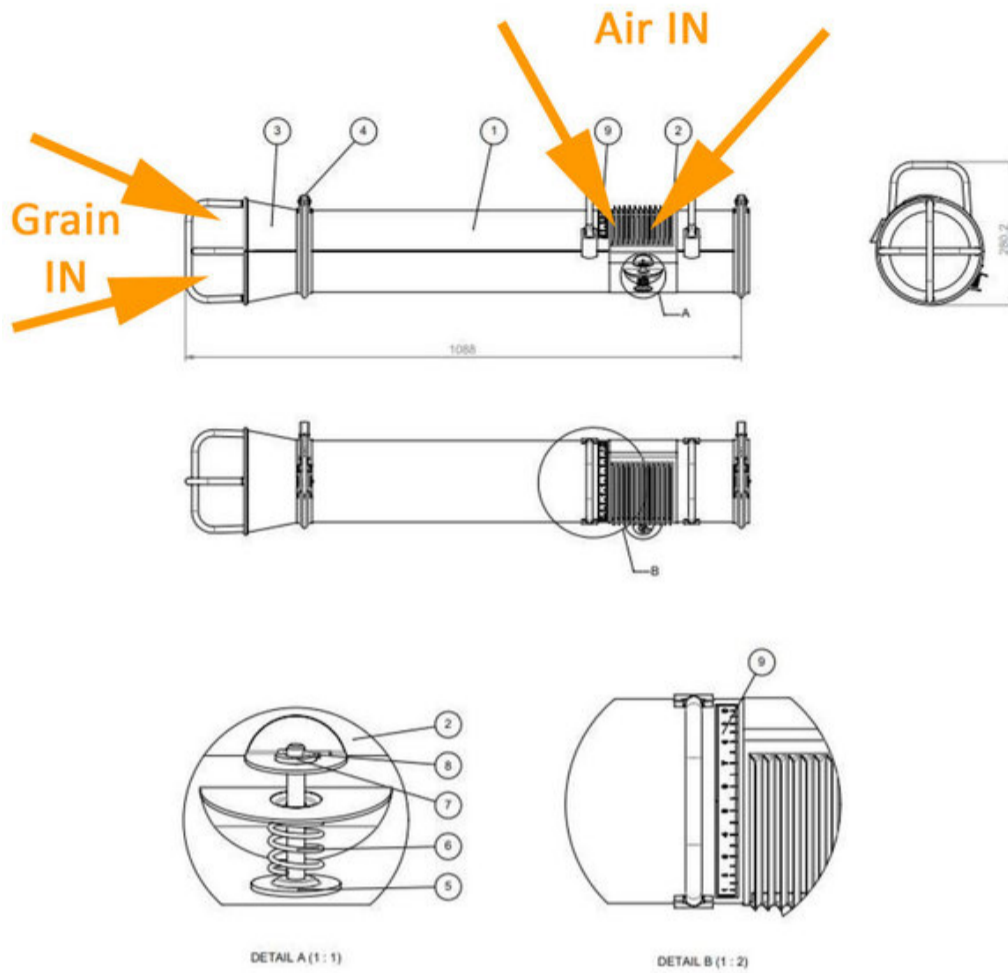

Legende zu den Nummern fehlt

This suction head is good to suc from the ground, - but we suc from waggons and lorrys - it needs a suction head with snorkel that works 90 % on its own and only for last 10 % man into waggon. Please offer with 3,5 m long snorkel high quality pvc hose

SKETCH NO. 1 – DIMENSION - WIDE

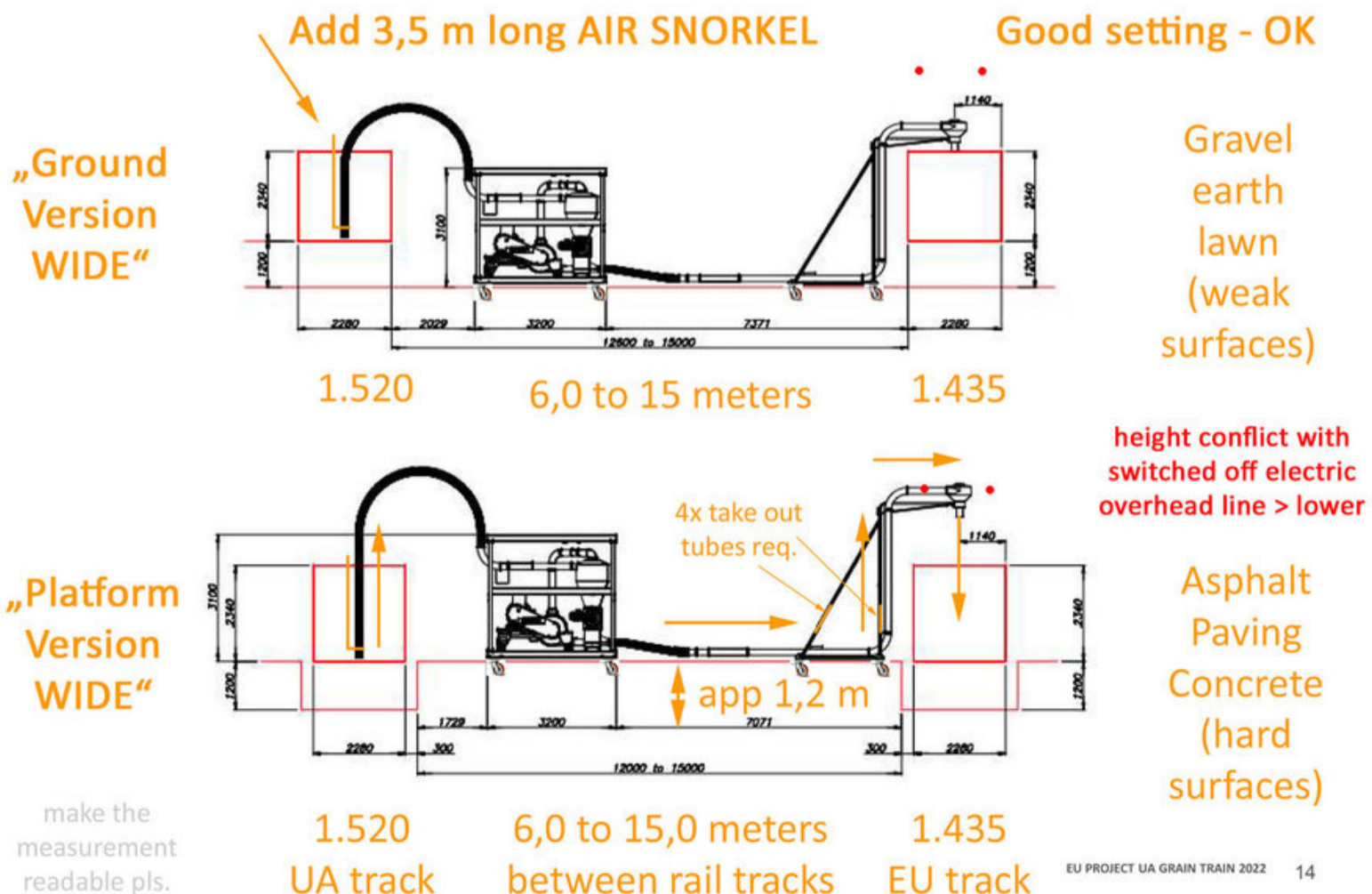

Volker Goebel
Just now · 🌐

3 from 27 - good luck

>>> 3 Europeans going to see Ukraine Government just before G7 meeting takes place - please discuss possible peace contract with Kyiv - please show Grain-Train-Ukraine proposal as

Russian invasion into Ukraine: LIVE
3h · 🌐

🔗 German Chancellor Olaf Scholz, along with French President Emmanuel Macron and Italian Prime Minister Mario Draghi, plan to visit Ukraine ahead of the G7 summit scheduled for June 26-28.

SKETCH NO. 1 – DIMENSION - WIDE



SUC 1000 E SU Set
Grain-Conveyor Set
use in train-stations
and „track by track“

EU Side
1.435 mm
Hoppers, Containers



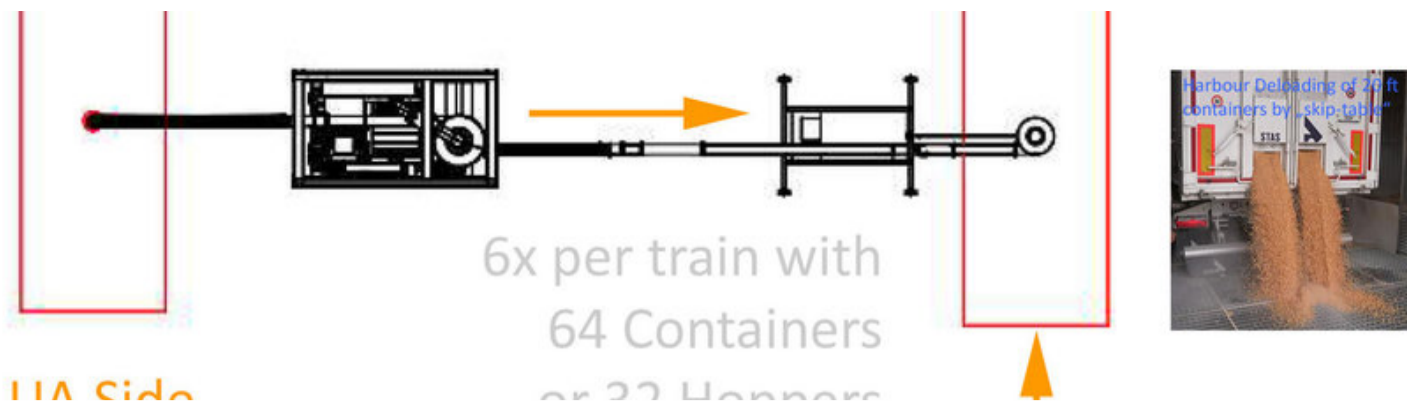

APPLICATION SKETCH NO. 2 - NARROW

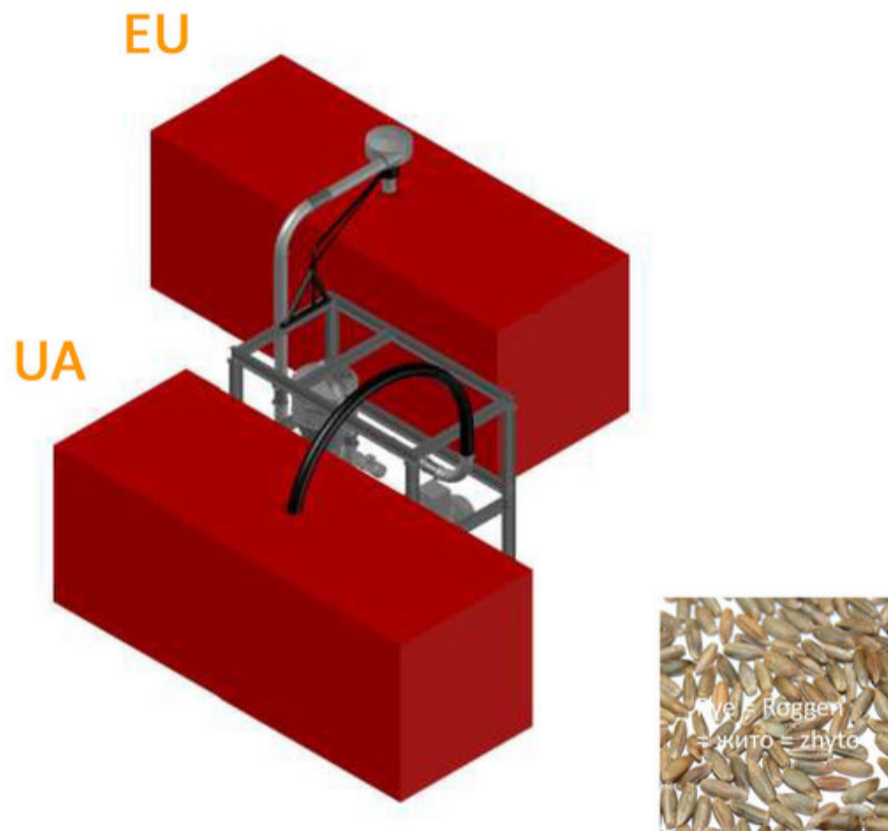

Setting of SUC Set
in more NARROW
work situations

3,3 to 6,0 meter
between hopper
and container

on rough ground
track by track or
in train-stations

50 Tons / hour = 67.000 breds per hour

EU PROJECT UA GRAIN TRAIN 2022 16

SKETCH NO. 2 - DIMENSION



crushed coal deliveries



keeping
up
power
in

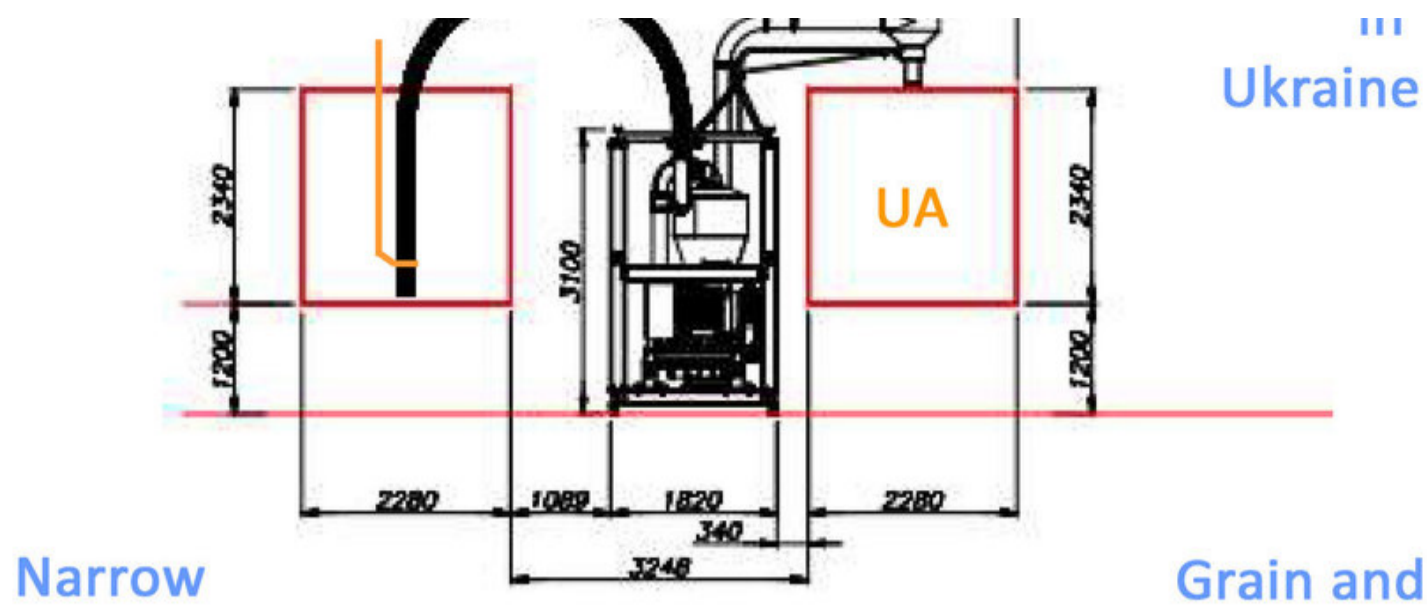

TERMS - REQUIREMENTS

Ing. Goebel



- ESTIMATED 8 WEEKS FROM DOWN PAYMENT TO START DELIVERY OF FIRST SHIPMENT **Agreed**
- TRUCK DELIVERY TO GERMAN PORT (HAMBURG) **OK**
- 3-4 UNITS PR. SHIPMENT **both agreed**
- MINIMUM ORDER QTY: 30 UNITS / Sets **OK**
- INCL. SPAREPART KIT **1 spare part kit per 3 units OK**
- EACH UNIT – MULTIFUNCTION – BOTH – WIDE/NARROW **and Ground/Platform Agreed**
- OPERATION MANUAL – ENGLISH & GRAFICS PICTOGRAM **you can mostly use what we have OK**
- FINAL OFFER TO INCL. ALL-IN-ONE **Price**

EU PROJECT UA GRAIN TRAIN 2022 18

PENDING QUESTIONS

Ing- Goebel
13.06.2022



TECHNICAL TOPICS

• FINAL DIMENSION OF FRAME / RIDING / WEIGHT **see ing**

- FINAL DIMENSION OF FRAME/PIPING/WEIGHT see .jpg
- ALTERNATIVE SUCTION HEAD – see .jpg - use sketches
- ~~MANUALLY OPERATION TOO HEAVY/TIME/LABOR COST~~
- SUCTION HEAD - AIR INTAKE / LENGTH / CAPACITY was
- LOADING GEAR - TO FINLIZED DESIGN defined already

COMMERCIEL TOPICS confirm Set with your offer please

- PAYMENT SEQUENCE WITH PARTIAL DELIVERIES 50/50
- DELIVERY SCHEDULE / PLAN FOR 30 UNITS you deliver
- FINAL OFFER – PRICE, CONFIGURATION, PACKAGE, VALIDITY (PRICE CONDITIONS) waiting for final offer

Thanks to Denmark - Kongskilde - RESPECT

PROJECT 11A GRAIN TRAIN 2022 40

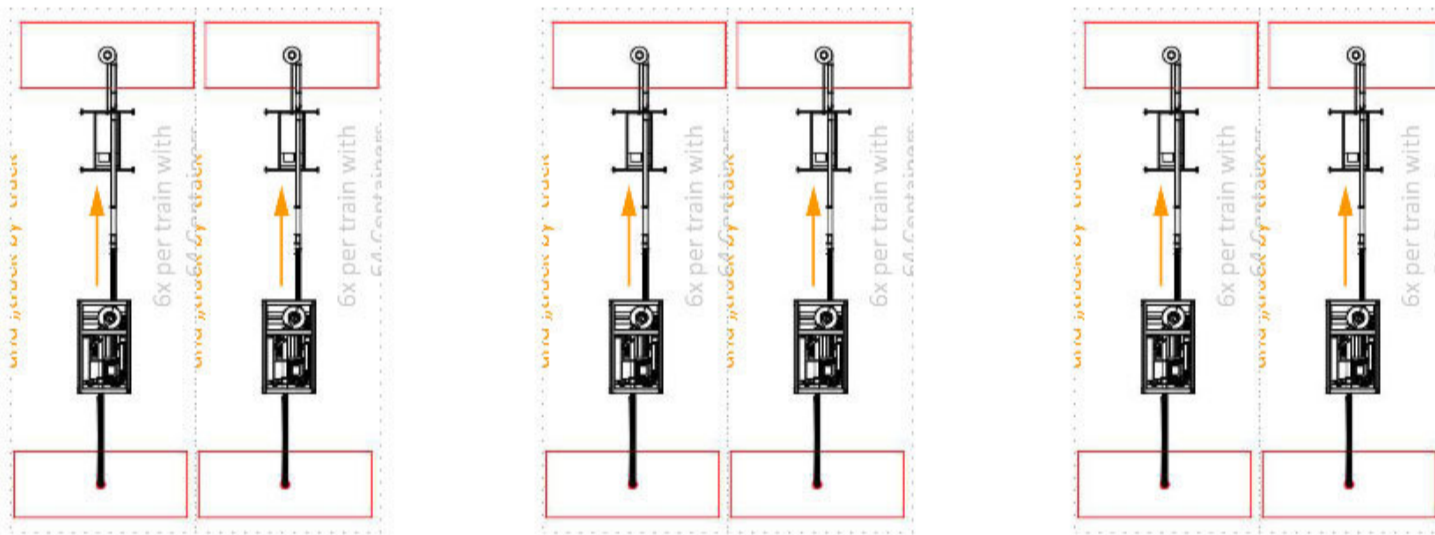

Complete De-Loading - Loading Situation - with 6 Grain-Conveyors
 Type SUC 1000 E SU from Kongskilde - Capacity 300 tons per hour
 For trains with 32 Hopper Waggon or 64 Containers - Ing. Goebel



Best regards,
 Yana LAURAND

EU-UKRAINE Solidarity Lanes Team



European Commission
 Directorate-General for Transport and Mobility
 B-1049 Brussels/Belgium
EU-UKRAINE-SOLIDARITY-LANES@ec.europa.eu

Слава Україні!



1-3 buy it NOW



Air solutions / your success

Kongskilde Industries A/S
Skælskørvej 64
DK-4180 Sorø
Denmark

CVR No.: 39 40 61 01
VAT No.: 39 40 61 01
Tel.:(+45) 72 17 60 00
Email: grain@kongskilde-industries.com
Web: www.kongskilde-industries.com

Customer/Buyer:

CAB Fr. Valean
Rue de la Loi 200 / Wetstraat 200
1040 Brussel
Belgium

Our ref: IAN LIND SEDDON/GITTE HANSEI date:	
Ref.	16/06/2022
E mail: ils@kongskilde-industries.com	Direct Phone:
E mail: gih@kongskilde-industries.com	
QUOTATION NO. ILS-160622	

Terms of Payment:	Delivery	Terms of shipment:
70% DOWN PAYMENT before start of production/sourc	3-9 units pr. months	Delivery Terms: DAP
30% PREPAYMENT upon each delivery / shipment		Port of destination: Hamburg

2-3 buy it NOW



Air solutions / your success

Deloading - Loading Machines

GRAIN TRAIN OFFER



EU PROJECT UKRAINE - GRAIN TRAIN QUOTATION – OFFER RESUME

Place: Kongskilde Soro, Denmark
Author: Ian Lind Seddon

Was der SUC 1000 E EU SU Getreide-Förderer leistet ?

44 bis 50 Tonnen pro Stunde Getreide Pump-Leistung
Bezogen auf ein typisches Brot (750 Gramm) sind das :
 $47.000 \text{ kg} : 0,75 \text{ kg} = 62.667 \text{ Brote !!! (pro Stunde)}$
Da wir 30 Stück Getreide-Förderer kaufen werden :
 $62.667 \text{ Brote} \times 30 \text{ Förderer} = 1.88 \text{ Mio. Brote / Stunde}$
Wenn wir gut arbeiten laufen die Förderer 20 h / Tag.
 $1.88 \text{ Mio. Brote} \times 20 \text{ Stunden} = 37,6 \text{ Mio. Brote / Tag.}$



$37,6 \text{ Mio. Brote pro Tag} \times 365 \text{ Tage} = 13.724.073.000 \text{ Brote}$
13,7 Mrd. Brote bzw. 10,3 Mio. T. Jahres Pump-Leistung !

Mit den 30 Stück Getreide-Förderern von Fa. Kongskilde
schaffen wir 30 % der Ernte – besser wir kaufen 100 Stück

Preis pro Getreide-Förderer komplett 78.270 EUR
 $78.270 \text{ EUR} \times 30 \text{ Stück} = 2,35 \text{ Mio. EUR}$
mit Transport
Gesamt $100 \text{ Stück} \times 75.000 \text{ EUR} = 7,5 \text{ Mio. EUR}$

SOFORT 30x
bestellen !!!
Wie die EU mit einem minimalen 7,5 Mio. Invest über
100 Mio. Menschen vor dem Hungertod rettete !!!

Bestellen Sie jetzt bitte SOFORT die Getreide-Förderer

Die Maschine
Maschine
retter mehr
Leben als
SUGAR-Train Ukraine by Ing. Goebel und Ing. Gorunenko



4 typische Standart Be- und Entlade Aufgaben für Grain-Train-Ukraine :

1. Häufigste Getreide Normal-Aufgabe am Anfang

Hopper Waggon auf der Farm beladen	Fallen	Fördern
Hopper Waggon auf Rangier-Gleis entladen	Kongskilde	Neuero
Achtung Oberleitung ! - Ausschalten, oder Gleis ohne O.		
20 ft Bulk Container auf Rangier-Gleis beladen	Kongskilde	Neuero
20 ft Bulk Container im Hafen entladen	Kippen	Kongskilde

2. Häufigste Getreide Normal-Aufgabe nach einiger Zeit

20 ft Bulk Container auf der Farm beladen	Fallen	Fördern
20 ft Bulk Container im Bahnhof NUR umladen	Stapler	Kran
20 ft Bulk Container im Hafen entladen	Kippen	Kongskilde

Achtung Regen - Getreide darf nicht nass werden !

Loading- Cases Grain Train

3. Häufigste Kohle-Normal-Aufgabe am Anfang

20 ft Bulk Container im Hafen beladen	Kongskilde	Neuero
20 ft Bulk Container auf Rangier-Gleis entladen	Kongskilde	Neuero
20 ft Bulk Container mit Dampfstrahler auswaschen	Kärcher	
Achtung Oberleitung ! - Ausschalten, oder Gleis ohne O.		
Hopper Waggon auf Gleis beladen	Kongskilde	Neuero
Hopper Waggon im Kraftwerk entladen	Kongskilde	Kippen

4. Häufigste Kohle-Normal-Aufgabe nach einiger Zeit

20 ft Bulk Container im Hafen beladen	Kongskilde	Neuero
20 ft Bulk Container im Bahnhof NUR umladen	Stapler	Kran
20 ft Bulk Container im Kraftwerk entladen	Kongskilde	Kippen
20 ft Bulk Container mit Dampfstrahler auswaschen	Kärcher	

4 типові стандартні завдання навантаження та розвантаження для Зернового Потяга в Україні:			
1. Найбільш поширене зерно Звичайне завдання на початку			
Завантаження бункера на фермі		падіння	підтримати фінансово
Вагон-хоппер вивантажений на маневрову колію		Kongskilde	Neuero
Увага контактної мережі! - Вимкнути або відстежувати без О.			
20-футовий контейнер для масових матеріалів, завантажений на маневрову колію		Kongskilde	Neuero
20-футові контейнери для вивантажені в порту		нахил	Kongskilde
2. Найбільш поширене зерно. Звичайне завдання через деякий час			
Завантаження 20-футових контейнерів на фермі		падіння	підтримати фінансово
Перевантажуйте 20-футові контейнери ТІЛЬКИ на станції		укладач	кран
20-футові контейнери для вивантажені в порту		нахил	Kongskilde
Обережно, зерно не повинно намокнути!			
Навантажувально-розвантажувальні станції на зернопотяг в Україні			
3. Найбільш поширене вугілля нормальне завдання на початку			
Завантаження 20-футових контейнерів у порту		Kongskilde	Neuero
20-футовий контейнер для вивантажено на маневрову колію		Kongskilde	Neuero
Промийте 20-футовий контейнер для сипучих вантажів струменем пари		Kärcher	
Увага контактної мережі! - Вимкнути або відстежувати без О.			
Вагон-хоппер завантажений на колію		Kongskilde	Neuero
Вагон-хоппер розвантажений на електростанції		Kongskilde	нахил
Найбільш поширене вугілля нормальне завдання через деякий час			
Завантаження 20-футових контейнерів у порту		Kongskilde	Neuero
Перевантажуйте 20-футові контейнери ТІЛЬКИ на станції		укладач	кран
На електростанції вивантажено 20-футовий контейнер		Kongskilde	нахил
Промийте 20-футовий контейнер для сипучих вантажів струменем пари		Kärcher	

<https://www.etz-hellmuth.de/produkte/getreidetechnik/saugdruckgeblaese>

Die Saug-Druck-Getreide-Gebläse von Kongskilde kann man auf dem Waggon auf die Seite legen - auch weniger Gewicht - und höhere Verfügbarkeit ... !?

glh@kongskilde-industries.moc - Frau Gitte Hansen - spricht Dänisch, Deutsch, Englisch

Sehr geehrte Frau Gitte Hansen,

Bitte bieten Sie uns ein 30 Stück Paket von Saug-Druck-Getreide-Förder-Gebläsen für eine aktuelle EU Kampagne an. - Lieferzeit ?

Erbitten Angebots und Datenblatt als .pdf.

Wünsche Ihnen einen erfolgreichen Tag.

Mit freundlichen Grüßen

Volker Goebel

Dipl.-Ing.

Logistik-Planer

d.hellmuth@etz-hellmuth.ed

Sehr geehrter Herr Hellmuth,

Danke - uns ist **sehr** an einem Angebot für Saug-Druck-Getreide-Förderer gelegen, weil das EU Gesamt-Konzept der Grain-Trains-Ukraine auf der Verfügbarkeit dieser Ent- und Beladungs Technologie basiert !

Wir brauchen Getreide-Förderer, die mit elektischem Strom 380 V betrieben werden können. - Die 30 Stück sind eine Anfangs-Menge. Der Betrieb muss "irgendwie" mit menschlicher Mechaniker-Vernunft auf kleinen Güter-Bahnhöfen möglich sein. - Hier die beiden Standard Situationen :

Gleis 1.435 Container Öffnung oben / Schotter / Gleis 1.520 Hopper Waggon Öffnung oben

Gleis 1.435 Container Öff. oben / Bahnsteig h 1,2 m / Gleis 1.520 Hopper Waggon Öffn. oben

Die Getreide-Förderer sind wahrscheinlich einfacher zu bewegen als die Züge, die sowieso schon deutliche Überlänge haben. Normal-Zuglänge ist 400 Meter - Grain-Trains bis zu 580 Meter lang. Da Beladen erfolgt auf nebeneinander liegenden Gleisen - davon haben wir reichlich dort ...

Wichtig ist eine ganz EHRliche, verbindliche Aussage zur Verfügbarkeit !

2 Kategorien: Verfügbar ab Lager - und Verfügbar in 2 Monaten

Zahlung 50 % vorab - 50 % bei Lieferung - Sie liefern direkt an die Verwaltungen der Bahnhöfe in der Grenzregion Polen Ukraine (Adressen stellt die Planer AG) oder an vorbeifahrende Grain-Trains im Bundesgebiet DE. - Geben Sie Preise für beide Liefer-Ziele an. - Wenn wir die Getreide-Bläser transportieren sollen, müssen die liegend im Transport-Gestell ins DB Waggon Lichtraum-Profil passen !

Das kann ein dicker Auftrag werden. Bitte bieten Sie pro 5 Stück ein Ersatzteil-Set mit an.

Wünsche Ihnen einen schönen Abend.

Mit freundlichen Grüßen

Volker Goebel

Dipl.-Ing.

03.05.2022 - Langes Telefonat mit Frau Gitte Hansen / Vertrieb Fa. Kongskilde

Lieferzeit für mobile Elektro-Getreide Förderer SUC/TRL 1000 E ist 8 Wochen !!

Dänen sind gute Europäer und arbeiten hart daran Förderer liefern zu können !

Entladaung und Beladung von Getreide Waggonen. - Beladung von Containern.

Zerkleinerte Kohle soll staub-frei sein. Sonst häufige Rohr-Reinigung notwendig.

Lieferung erst 2 Stück pro Tag, dann 4 Stück pro Tag. Leistung 44-50 Ton/hour

Bitte jetzt schon EU seitig Lieferstammdaten im System anlegen ! (CAB Valean)

Teams-Konferenz 09.06 vormittags. - Angebot kommt in den nächsten Tagen.

Mit 30 Stück Getreide-Förderern können wir 30 % der Gesamt-Ernte umladen !!!

Besser 100 Stück SUC 1000 E kaufen. Für 4,5 Mio. Invest 100 Menschen retten.

09.06.2022 - 10:45 - 12:15

Very good Teams Meeting with Kongskilde / Demark - GOOD NEWS - TECHNICAL

SOLUTION IS VERY NEAR NOW - based on SUC 1000 E with 120 PS (horsepower)

90 kW/h - and 50 Tons / hour grain conveying capacity !!! - Coming on MONDAY

Gitte Hansen / Techn. Sales - Peter Ersted Fredriksen / Tech. Engineer and CAD
Ian Lind Seddon / Gen. Sales Manager, a serious, competent, friendly team, that
is showing clearly a high motivation to offer Grain-Sucking-Conveying SOLUTION.

I have seen the machinery layouts - they are going to be finalized within days.

We receive commercial offer within days. - With the SUC 1000 E sets we will
be able to de-load and load hopper waggon and to load 20 ft Bulk Containers.

In situations with tracks 1520 beside 1453 mm track (track distances from 3,3
to 15 Meters) - With the order of 30 sets, we manage 30 % of a yearly harvest.

With 100 sets we then become able to manage 100 % of Ukraine grain harvest.

Дуже хороші команди зустрічаються з Конгскілде / Демарком - ДОБРА НОВИНА - ТЕХНІЧНІ

РІШЕННЯ ДУЖЕ БЛИЗЬКО ЗАРАЗ - на базі SUC 1000 E з 120 PS (кінських сил)

90 кВт/год - і 50 т/год зернової пропускної здатності !!! - Прийде в ПОНЕДІЛОК

Гітте Хансен / Технічний продаж - Пітер Ерстед Фредріксен / Техн. Інженер і САПР

Ян Лінд Седдон / генеральний менеджер з продажу, серйозна, компетентна, дружелюбна
команда

чітко демонструє високу мотивацію, щоб запропонувати РІШЕННЯ для відсмоктування
зерна.

Я бачив схеми техніки - вони будуть доопрацьовані за кілька днів.

Ми отримуємо комерційну пропозицію протягом днів. - З наборами SUC 1000 E, які ми
хочемо

вміти розвантажувати та завантажувати вагон-хоппер, а також завантажувати 20-футові
контейнери для навалочних вантажів.

У ситуаціях з коліями 1520 біля колії 1453 мм (відстань колії від 3,3

до 15 метрів) - При замовленні 30 комплектів ми отримуємо 30% річного врожаю.

Зі 100 наборами ми зможемо управляти 100% врожаю зернових в Україні.

Gitte Hansen
Sales Representative

Tel.: +45 7217 6007 | Mobile: +45 2084 588X| Email: glh@kongskilde-industries.moc
Kongskilde Industries A/S | Skælskørvej 64 | 4180 Sorø | Denmark |
www.kongskilde-grain.com

Ian Lind Seddon
CCO & Global Sales Director, Grain Division, www.kongskilde-industries.com

Tel.: +45 72176036 | Mobile: +45 23 74 33 71 Email: ils@kongskilde-industries.moc

<https://www.world-grain.com/articles/11665-kernel-holding-acquires-thousands-of-grain-hopper-cars>

https://ec.europa.eu/commission/commissioners/2019-2024/valean/team_en

EU Transport Commissioner Adina Vălean's team

Contact the team

Email cab-valean-contact@ec.europa.eu

Address
Rue de la Loi / Wetstraat 200
1049 Brussels

<https://de.wikipedia.org/wiki/Euromaidan>

Die Ukrainer wollen seit langem in die EU - Sie haben auch mal dafür demonstriert !

Eine noch junge Demokratie, die den Fehler der Sprach-Gesetze machte. - Und nun kriegen Sie Bomben dafür !! - Aber Sie wollen trotzdem in die EU, weil Sie moderne, demokratische Menschen sind. Alle Ukrainer die ich kenne sind OK. - Nur die Russen leben in einer Vergangenheit, und in einem Land, das isoliert ist, und offenbar immer noch alte Diktatoren akzeptiert. Man sollte mal eine Beschreibung der direkten Demokratie der Schweiz ins Russische übersetzen, und an 144 Mio. Russen ausliefern. - Die sind ja nicht dumm, die Russen können lesen ... The Russian love their children too !

Ich war in Moskau, habe wochenlang in Yaroslavl an der Wolga gelebt, ich habe mit Rosatom über 6 Monate Endlager verhandelt. - Die Russen sind kein hoffnungsloser Fall. Es fehlt einfach an Bildung und freier Presse. - Der "Grain-Train" wird deshalb einen Teil seiner Gewinne dafür verwenden den Russen Waschmaschinen zu liefern.

Analyst raises Ukraine 2022/23 grain harvest, export forecast

By Syndicated Content

🕒 Apr 23, 2022 | 3:02 AM

Kiew, 23.04.2022 Ernte Vorschau

KYIV (Reuters) – Analyst APK-Inform on Saturday raised its forecasts for Ukraine’s 2022/23 grain crop and exports due to a better than expected winter harvest.

The consultancy said in a statement that Ukraine could harvest 41.4 million tonnes of grain in 2022, including almost 17 million tonnes of wheat and 18.5 million tonnes of corn.

APK-Inform said 2022/23 exports could also rise to 33.2 million tonnes versus the previous outlook of 29.9 million tonnes.

(Reporting by Pavel Polityuk; Editing by Kim Coghill)

<https://www.apk-inform.com/en>

👍 Like 0 🐦 Tweet



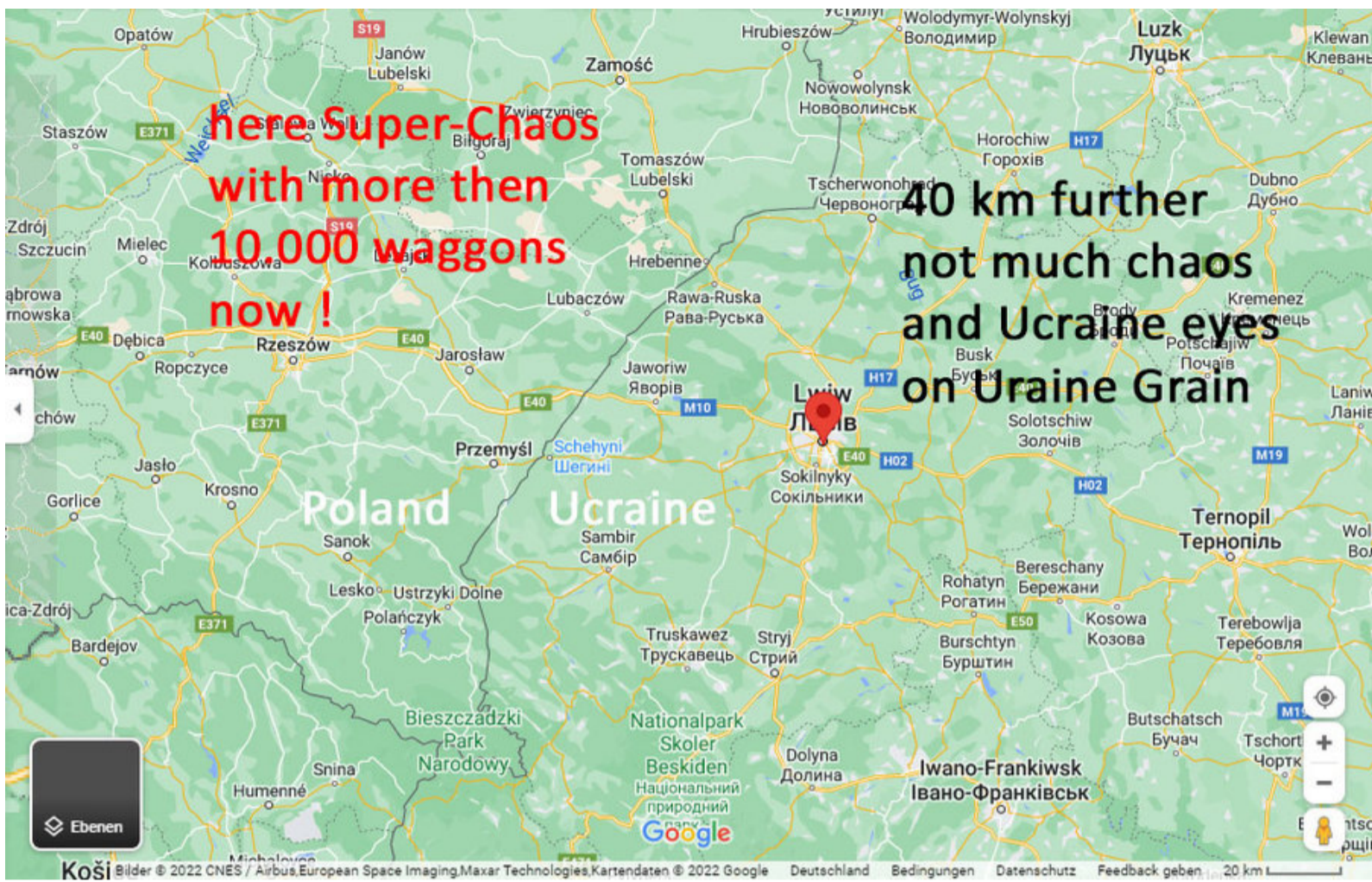



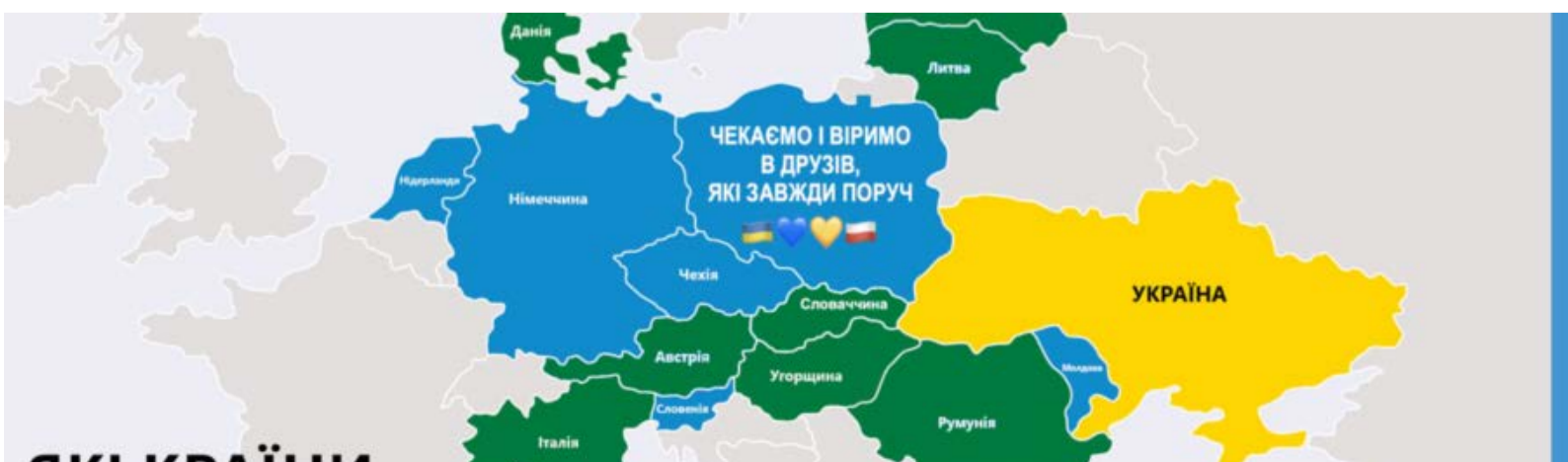

ЯКІ КРАЇНИ ЗАПРОВАДИЛИ СПРИЯТЛИВІ УМОВИ ДЛЯ УКРАЇНСЬКИХ АВТОПЕРЕВІЗНИКІВ?



Тимчасовий режим перевезень без дозволів





МОСТИСЬКА-1, МОСТИСЬКА-2 ПУНКТ ПЕРЕВАНТАЖЕННЯ «ТЕРМІНАЛ»

MOSTYSKA-1, MOSTYSKA-2 HANDLING STATION «TERMINAL»

Технічне оснащення

Technical equipment

Малогабаритні автовантажувачі (Мостиська-1)
2 електрокозлові крани вантажопідйомністю 50 т
(Мостиська-2)

Low-size cargo loaders (Mostyska-1)
2 electric gantries with carrying load of 50 t (Mostyska-2)



Фронти перевантаження

Freight handling fronts

Висока платформа для перевантаження вантажів на 30 вагонів (Мостиська-1)

Підвищена колія для вивантаження силучих вантажів на 8 вагонів (Мостиська-1)

Контейнерний термінал на 45 вагонів (Мостиська-2)

Raised platform for freight handling for 30 wagons (Mostyska-1)

Raised track for unloading bulk freight for 8 wagons (Mostyska-1)

Container terminal for 45 wagons (Mostyska-2)

Вантажопереробна спроможність

Cargo handling capacity

Великотоннажні контейнери – 180 ваг/добу

Великовагові та негабаритні вантажі – 10 ваг/добу

Тарно-штучні вантажі – 40 ваг/добу

Силучі та навалочні вантажі – 16 ваг/добу

High-capacity containers – 180 wag/24 hours

Large-weight and out-of-gauge freight – 10 wag/24 hours

Dead weight-unit freight – 40 wag/24 hours

Bulk and loose freight – 16 wag/24 hours



Номенклатура вантажів

ПУНКТ ПЕРЕВАНТАЖЕННЯ «ПРОМИВКА» МОСТИСЬКА-2

HANDLING STATION «WASHING» MOSTYSKA-2



Технічне оснащення

Technical equipment

5 електрокозлових кранів вантажопідйомністю 10 т



5 electric gantries with carrying load of 10 t

Фронти перевантаження
Freight handling fronts

Перевантажувальні колії шириною 1520 мм та 1435 мм на 40 вагонів
Freight handling tracks 1520 mm and 1435 mm wide for 40 wagons



Вантажопереробна спроможність
Cargo handling capacity

Сипучі та навалочні вантажі – 80 ваг/добу
Bulk and loose freight – 80 wag/24 hours

МОСТИСЬКА-2 ПУНКТ ПЕРЕВАНТАЖЕННЯ «ДЕПО»

MOSTYSKA-2 HANDLING STATION -DEPOT-

Технічне оснащення
Technical equipment

8 електрокозлових кранів вантажопідйомністю 10-20 т
8 electric gantries with carrying load of 10-20 t



Фронти перевантаження
Freight handling fronts

Перевантажувальні колії шириною 1520 мм та 1435 мм на 30 вагонів
Freight handling tracks 1520 mm and 1435 mm wide for 30 wagons

Вантажопереробна спроможність
Cargo handling capacity

Великовагові та негабаритні вантажі – 10 ваг/добу
Сипучі та навалочні вантажі – 100 ваг/добу
Large-weight and out-of-gauge freight – 10 wag/24 hours
Dead weight-unit freight – 100 wag/24 hours



Номенклатура вантажів
Freight nomenclature

Сипучі, великовагові та негабаритні вантажі, товби.

СКНИЛІВ ВАНТАЖНИЙ ПУНКТ

SKNYLIV FREIGHT STATION

Технічне оснащення
Technical equipment



8 електрокозлових кранів вантажопідйомністю 5-20 т
1 кран на пневмоколесному ході вантажопідйомністю 25 т, обладнаний вібратором для механізованого вивантаження сипучих вантажів з рухомого складу
Фронтальні та малогабаритні автотранспортувачі

8 electric gantries with carrying load of 5-20 t
1 rubber-tired crane with carrying load of 25 t equipped by vibrator for mechanized unloading of bulk freight from the rolling stock
Frontal and low-size cargo loaders



Вантажні fronti Freight fronts

Навантажувально-розвантажувальні колії на 30 вагонів
Підвищена колія для вивантаження сипучих вантажів на 36 вагонів
Висока платформа для вивантаження вантажів з критого рухомого складу на 4 вагони
Торцева платформа для заїзду автотранспортної техніки
Відкриті площадки для складування вантажів
Loading and unloading tracks for 30 wagons
Raised track for unloading bulk freights for 36 wagons
Raised platform for unloading freight from closed rolling stock for 4 wagons
Gangway platform for entry of automotive machinery
Open grounds for freight warehousing



Вантажопереробна спроможність Cargo processing capacity

Середньотоннажні контейнери – 10 ваг/добу
Великотоннажні контейнери – 20 ваг/добу
Великовагові та негабаритні вантажі – 10 ваг/добу
Тарно-штучні вантажі в критих вагонах – 5 ваг/добу
Сипучі та навалочні вантажі – 80 ваг/добу
Medium-duty containers – 10 wag/24 hours
High-capacity containers – 20 wag/24 hours
Large-weight and out-of-gauge freight – 10 wag/24 hours
Dead weight-unit freight in closed wagons – 5 wag/24 hours
Bulk and loose freight – 80 wag/24 hours



Номенклатура вантажів Freight nomenclature

Середньотоннажні та великотоннажні контейнери, вантажі великовагові, сипучі, тарно-штучні, пакетовані

ВАДУЛ-СИРЕТ ПУНКТ ПЕРЕВАНТАЖЕННЯ

VADUL-SYRET HANDLING STATION

Технічне оснащення Technical equipment

1 електрокозловий кран вантажопідйомністю 32 т
Малогабаритні автотранспортувачі
1 electric gantry with carrying load of 32 t
Low-size cargo loaders



Фронті перевантаження Freight handling fronts

Перевантажувальні колії шириною 1520 мм та 1435 мм на 30 вагонів
Висока платформа для перевантаження тарно-штучних вантажів на 30 вагонів
Freight handling tracks 1520 mm and 1435 mm wide for 30 wagons
Raised open platform for dead weight-unit freight handling for 30 wagons

Вантажопереробна спроможність Cargo handling capacity

Великотоннажні контейнери – 90 ваг/добу
Великовагові та негабаритні вантажі – 6 ваг/добу
Тарно-штучні вантажі – 10 ваг/добу
High-capacity containers – 90 wag/24 hours
Large-weight and out-of-gauge freight – 6 wag/24 hours
Dead weight-unit freight – 10 wag/24 hours



Номенклатура вантажів Freight nomenclature

Великотоннажні контейнери, вантажі пакетовані та на піддонах, великовагові та негабаритні, металеві вироби, лісоматеріали тощо
High-capacity containers, packaged freight and on pallets, large-weight and out-of-gauge, metal structures, timber, etc.

ПУНКТ ПЕРЕВАНТАЖЕННЯ ЯГОДИН

HANDLING STATION YAHODYN



Технічне оснащення

Technical equipment

3 електрокозлові крани вантажодійомністю 10-16 т
3 electric gantries with carrying load of 10-16 t

Фронти перевантаження

Freight handling fronts

Перевантажувальні колії шириною 1520 мм та 1435 мм на 56 вагонів

Freight handling tracks 1520 mm and 1435 mm wide for 56 wagons



Вантажопереробна спроможність

Cargo handling capacity

Великовагові та негабаритні вантажі – 10 ваг/добу
Сипучі та навалочні вантажі – 30 ваг/добу
Large-weight and out-of-gauge freight – 10 wag/24 hours
Bulk and loose freight – 30 wag/24 hours

Номенклатура вантажів

Freight nomenclature

Вантажі великовагові та негабаритні, сипучі, в бідбах, труби, склопакети, цегла, залізобетонні вироби, будівельні матеріали, лісоматеріали тощо

Large-weight and out-of-gauge freight, bulk, in big bags, pipes, insulating glass units, brick, reinforced concrete structures, building materials, timber, etc



Karte der 1.435 mm EU Gleise die Bahnöfe im äussersten Westen der Ukraine erreichen. Für Container-Umschlag.





„Grain-Train
is what we
need now



Getreide-Container-Pendel-Züge : Medyka - Triest
Medyka - Hamburg
Medyka - Duisburg

„Grain-Train-Ukraine“
Getreide-Handels-Zug





Wohin die Ukraine ihr Getreide exportiert

Importanteil an aus der Ukraine exportiertem Getreide nach Ländern 2020 (in %)*



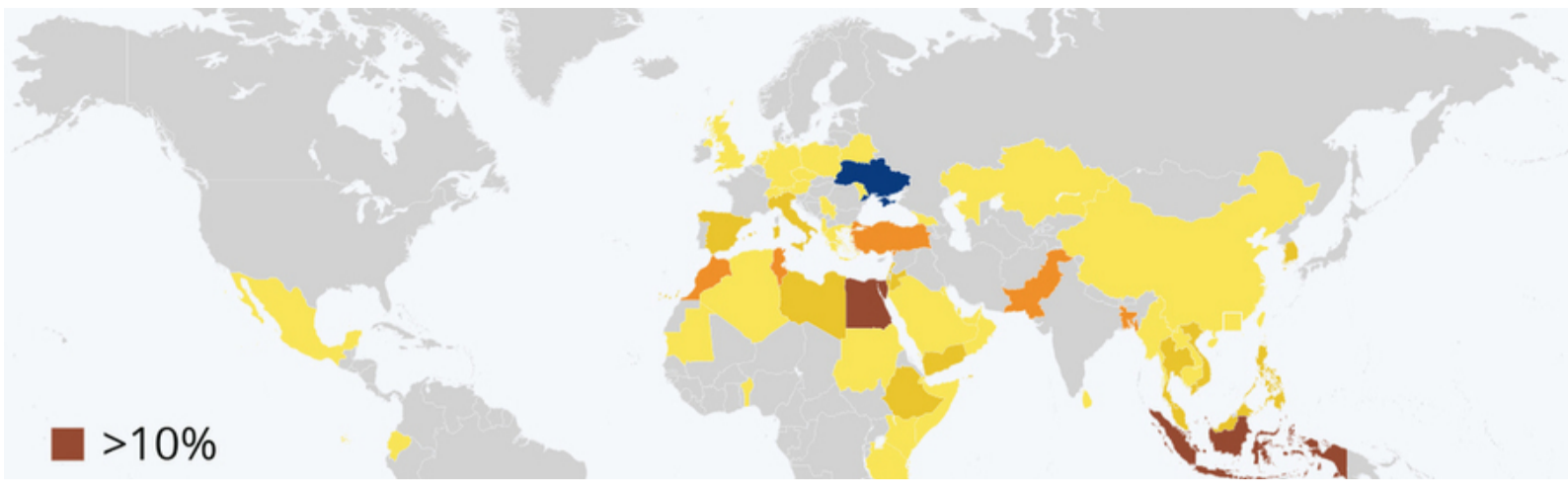



Photo: dpa

**Cem Özdemir,
Bündnis 90/Die Grünen
Bundesagrarminister**

*„Putin benutzt die Verknappung von Getreide als Waffe. Er will, dass bei uns die Preise steigen und anderswo, in den ärmsten Ländern der Welt, der Hunger zunimmt. **Mit dieser perfiden Strategie nimmt er weltweit Menschen als Geiseln.**“*







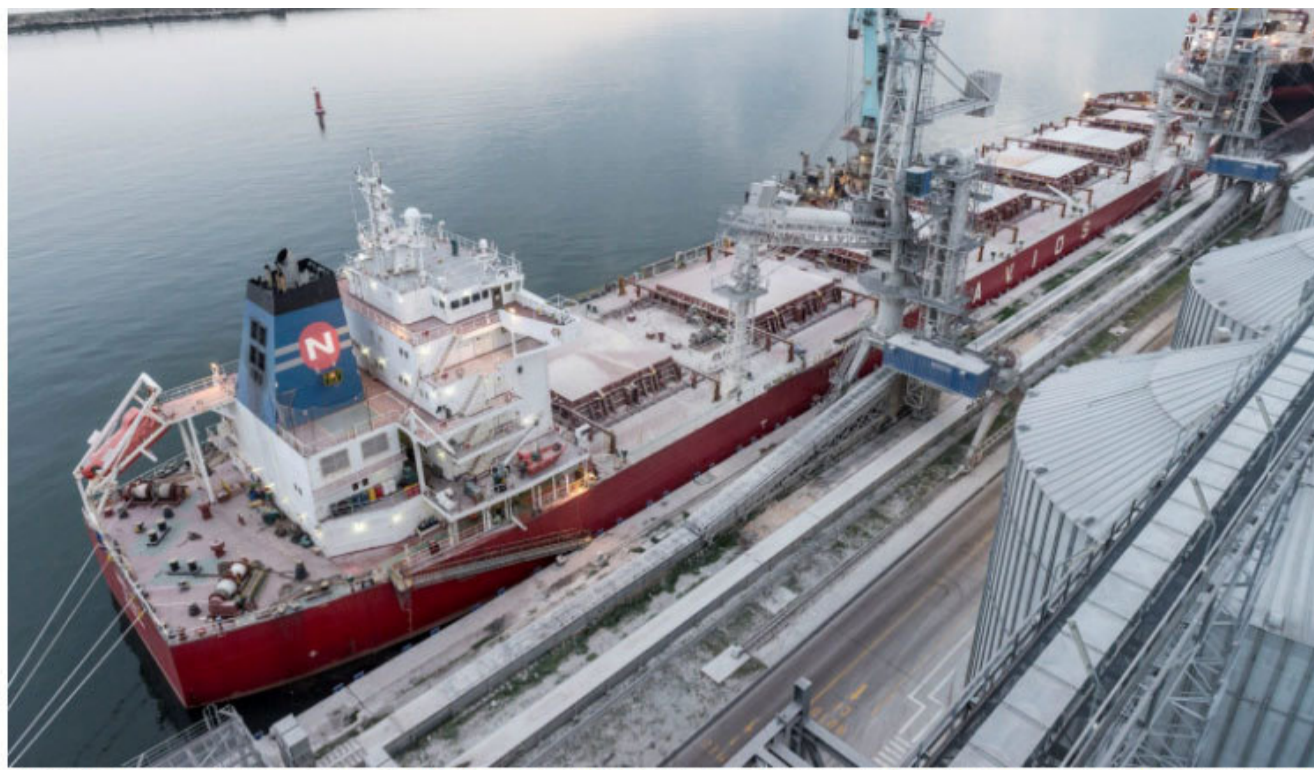

Unity N, a cargo carrying over 71,000 tonnes of Ukrainian corn, is moored after loading in the Romanian Black Sea port of Constanta, Romania, April 28, 2022. Picture taken April 28, 2022. Inquam Photos/Daniel Stoenciu via REUTERS

Özdemir (Grüne) will sich um Hilfen für die Ukraine bei blockierten Weizen-Export einsetzen

Bundeslandwirtschaftsminister Özdemir will Hilfe für die Ukraine beim Getreide-Export organisieren.

02.05.2022



Gut so Cem, aber warum erst Mitte Mail bei GZ Konferenz ?



Der Bundesminister für Ernährung und Landwirtschaft, Cem Özdemir, (Bündnis 90/Die Grünen). (picture alliance/dpa – Bernd von Jutrczenka)

Weiter sagte **Özdemir**, beim G7-Gipfel der Agrarminister Mitte Mai werde er deshalb mit seinen Kolleginnen und Kollegen darüber sprechen, wie der Zugang zu den Weltmärkten für die **Ukraine** dennoch gewährleistet werden könne. "Wir müssen alternative Verkehrswege ermöglichen. Der Weg über die Schiene kann eine Lösung sein, um Getreide zu exportieren - wenn auch mit viel Aufwand und mit beschränkten Kapazitäten. Wir werden als Bundesregierung alles tun, was geht." Probleme beim Transport über die Schiene bereiteten allerdings unterschiedliche Spurweiten oder verwendungsfähige **Container** in der hohen benötigten Stückzahl. Zudem bombardiere **Russland** nun auch Eisenbahnanlagen.

Probleme bei der Ausfuhr gibt es unter anderem, weil ukrainische Häfen und Seewege im Zuge des russischen Angriffskriegs blockiert sind.

Wichtigste Abnehmerländer von Weizen und Mengkorn aus der Ukraine nach Exportmenge weltweit im Jahr 2020

(in 1.000 Tonnen)





Michael Roth MdB   

@MiRo_SPD

Mir ist heute nochmal bewusst geworden, warum viele Ukrainer:innen so enttäuscht von uns sind. Auf dem Maidan riskierten sie ihr Leben für europäische Werte. Sie wollten zu uns gehören. Wir zeigten ihnen viel zu lange die kalte Schulter. Deshalb jetzt umso mehr: [#StandUpForUkraine](#) 

21:24 · 03 Mai 22 · [Twitter for iPhone](#)





Rail investments in Romania ramp up to facilitate Ukrainian exports

Published on 05-05-2022

The Romanian transport restore the broad gauge Galați. The transport mir signing the contract, the

on underway to inian river port of pen until 19 May. After ved Grindeanu.

ENTWICKLUNGSMINISTERIN SCHULZE WARNT

„Größte Hungersnot seit dem 2. Weltkrieg“

Sie fürchtet Millionen Tote als Folge von Putins Krieg





← → ↻ comvex.ro/en/grains/

COMVEX About Us Minerals Grains Investor Relations Useful Info Contact Us

The yearly capacity of the terminal will be of approximately 5 million tonnes. **That terminal is not build yet !!!**

800	600	1200	5.000.000
Barges discharge rate (t/h)	Wagons discharge rate (t/h)	Trucks discharge rate (t/h)	Capacity (t/an)

100 % capacity Ukraine harvest

COMVEX
COMVEX was established in 1991, being the largest bulk raw material handling terminal in the Black Sea area, covering a surface area of 700.386 sqm in the south of Constanta Port, Romania.

MENU
> About Us
> Minerals
> Grains
> General Meeting of Shareholders

CONTACT US
+40 241 603051
office@comvex.ro
Port Precincts, Berth 80-84

**Comvex is doing a very good job - RESPECT - but what is the real capacity in 2022 ?
Raiffeisen Bank is doing a good job in financing the new terminal !**

© 1991-2021 Comvex SA

Ihre Transportanfrage

Ein Anhang Ansicht Herunterladen 11.05.2022 - 18:26 Uhr

Sehr geehrter Herr Goebel,

vielen Dank für Ihre Transportanfrage und Ihre wichtigen Informationen zu den Getreidetransporten aus der Ukraine. Wir haben Ihre Anfrage an das zuständige Team weitergegeben und werden Sie in Kürze kontaktieren.

Ukraine. Wir haben das gleiche Ziel. Dazu arbeiten wir in verschiedenen Initiativen gemeinsam mit den deutschen und den ukrainischen Behörden – und auch der ukrainischen Staatsbahn – daran, so viel Getreidetransporte wie möglich aus der Ukraine per Bahntransport zu transportieren. In diesen Initiativen sind unser Lokomotiven, Güterwagen und Container vollumfänglich gebunden. Wir hoffen auf Ihr Verständnis, dass wir Ihnen daher aktuell kein Angebot unterbreiten können.

Viele Grüße
Franziska Klimas

DB Cargo AG
Rheinstr. 2 a, 55116 Mainz
Tel. 06131 15 60083,
Mobil: 0152 374 072 68

Ich persönlich glaube der DB Cargo AG kein Wort mehr - Verhalten der DB Cargo war katastrophal Das ist doch wieder nur Presse-Stellen-Lügerei ??

Warten wir ab, ob und wann irgendeine nennenswerte Getreide-Transportleistung erkennbar wird

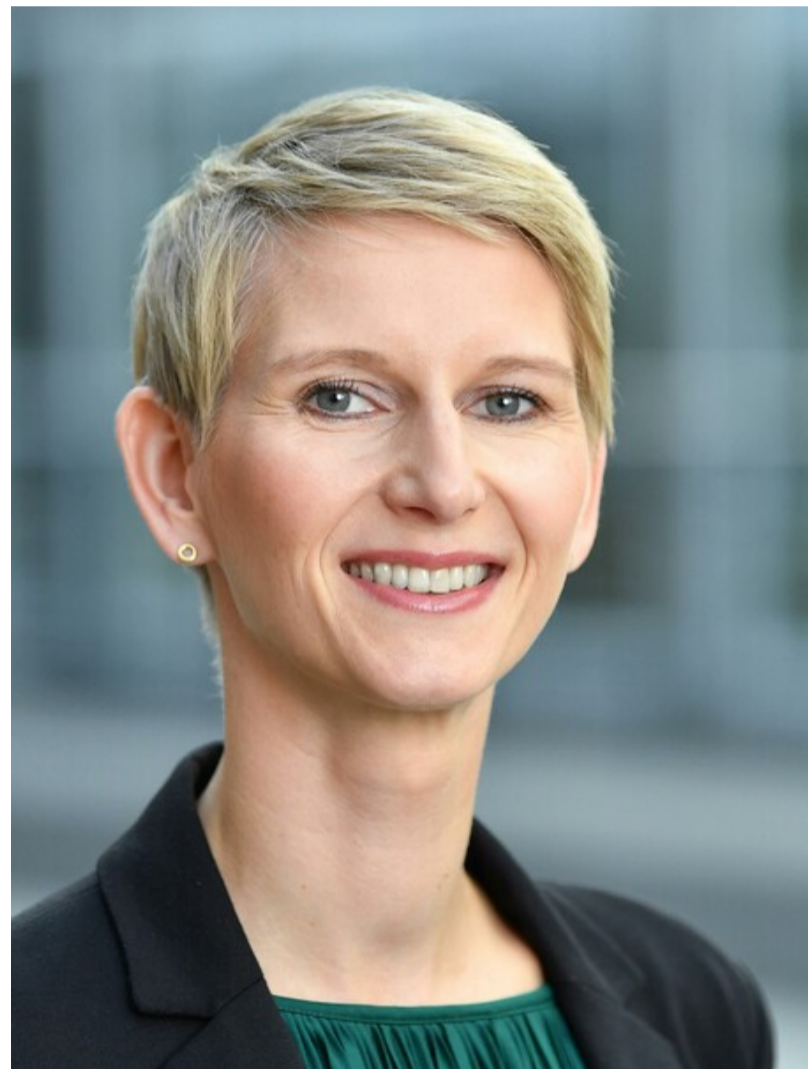



EU-Ukraine







Dear EU
buy 10 of these
fork lifts and
put them on
Poland border

Keys to
train station
Directors
in Poland

<https://www.hyster.com/de-de/europe/containerstapler/h40-52xm-16ch/>

VOLL-CONTAINER-STAPLER 🔖

SCHWERLASTANWENDUNGEN

MODELLE
H40-52XM-16CH Ing. Goebel

TRAGFÄHIGKEIT
40000-52000kg

Die Hyster® Voll-Container-Stapler bieten unübertroffene Durchsätze beim Stapeln in der ersten Reihe.

- Fahrerfreundliche Kabine
- Hochleistungsantriebsstrang
- Spreaderleistung
- Langlebige Komponenten
- Hervorragende Wartungsfreundlichkeit

Medyka

POLITIK

"Getreide in die Welt" bringen

G7 wollen Lieferblockade in Ukraine brechen

12.05.2022, 22:09 Uhr



Baerbock eröffnete das G7-Treffen in Schleswig-Holstein.
(Foto: IMAGO/photothek)

Es muss schnellstmöglich einen Waffenstillstand in der Ukraine geben. Präsident Putins Behauptung, dass dort Nazis herrschen, ist falsch. Und ich habe ihn auf die Verantwortung Russlands für die globale Lebensmittellage hingewiesen.



Bundeskanzler Olaf Scholz
13. Mai 2022

India bans all wheat exports over food security risk

Move imposed with immediate effect in attempt to control prices after heatwave damages crops



India consumes most of the wheat it produces but had set a goal of exporting 10m tonnes in 2022-23. Photograph: Rajesh Kumar Singh/AP

India, the world's second largest producer of wheat, has banned all exports with immediate effect after a heatwave affected the crop.





**COMMUNICATION FROM THE COMMISSION TO THE EUROPEAN
PARLIAMENT, THE COUNCIL, THE EUROPEAN ECONOMIC AND SOCIAL
COMMITTEE AND THE COMMITTEE OF THE REGIONS**

**An action plan for EU-Ukraine Solidarity Lanes to facilitate Ukraine's agricultural
export and bilateral trade with the EU**

Grain-hopper and intermodal wagons as well as containers and tank containers (for liquids, e.g. sunflower oil) are urgently needed. Concerning transport on the Danube, more barges and coasters are needed. As intermodal wagons are available to a larger extent in the EU, (mobile) craning of containers at border crossings can be scaled up relatively fast. It is, therefore important to urgently assess the option of an increased use of containers for the transport of cereals and their availability both in Ukraine and the EU.

Given the urgency, it is also justified that Ukrainian export related freight trains be given priority on the European transport network on a temporary basis. To make this happen, it is necessary to ensure sufficient availability of rail slots from transshipment centres to EU ports.

available in sufficient numbers at transshipment points. Mobile grain loaders^s can significantly speed up transshipment, however production of such equipment is scarce in the EU. Therefore, the possibility to transfer available existing equipment to the EU-Ukraine border terminals – e.g. through temporary rental contracts – should be explored.

Loading of EU standard-gauge wagons can take place at both sides of the border as the different gauges enter in some points (up to 60 km) into the Ukrainian territory and vice versa. EU wagon owners have however been hesitant until now to allow their rolling stock and



The screenshot shows the OpenRailwayMap website interface. The browser address bar displays 'openrailwaymap.org'. The page title is 'OpenRailwayMap' with a language dropdown set to 'Deutsch'. Below the title, it indicates the last update: 'Letzte Aktualisierung: 17.5.2022, 13:00:00, vor 4 Stunden'. There are links for 'Mehr Infos', 'Blog', 'Kontakt', 'Spenden', 'Impressum & Datenschutz', and 'Permanentlink'. A search bar contains the text 'medyka'. Below the search bar, a list of results shows 'Medyka Bahnhof', 'Medyka Towarowa Haltepunkt', and 'Medyka Rozwadowa Haltepunkt'. The main content area features a map with railway tracks and labels for different gauges: '1435' (black lines) and '1520' (red lines). A text overlay on the map reads: 'Wir arbeiten an den zahlreichen „Langen-Stellen“, wo die 1.520 mm'. To the right of the map is a photograph of a white mobile grain loader with a hopper, positioned next to a rail wagon.

Wähle ein Kartenthema aus:

- Infrastruktur
- Höchstgeschwindigkeiten
- Signale und Sicherungssysteme
- Electrification (beta)
- Track gauge (beta)

Legende:

- rail- Keine Angaben
- standard- Normalspur

Gleise zu den
1.435 mm Gleisen
parallel verlaufen.

Abstand zwischen
den Gleisen ca.
max. 15 Meter
Höhen-Differenz



Name des Kraftwerks	Inst. Leistung (MW)	Brennstoff	Status
Burschtyn	2.334	Kohle	in Betrieb
Charkiw 5 ^{[2][Ka 1]}	540	Erdgas	in Betrieb
Dobrotwir ^[3]	600	Kohle	in Betrieb
Kiew 5 ^{[4][Ka 1]}	700	Erdgas	in Betrieb
Kiew 6 ^{[5][Ka 1]}	500	Erdgas	in Betrieb
Kryvyi Rih ^[6]	2.820	Kohle	in Betrieb
Kurachowe	1.487	Kohle	in Betrieb
Ladyschyn	1.800	Kohle	in Betrieb
Luhansk	1.150	Kohle	in Betrieb
Pridneprovsk ^[7]	1.765	Kohle	in Betrieb
Saporischschja	3.600	Kohle, Erdgas	in Betrieb
Slowjansk ^[8]	800	Kohle	in Betrieb
Smijiw	2.200	Kohle	in Betrieb
Starobeschewe ^[9]	1.775	Kohle	in Betrieb
Suhres	1.245	Kohle	in Betrieb
Trypillja	1.800	Kohle	in Betrieb
Wuhlehirsk	3.600	Kohle	in Betrieb



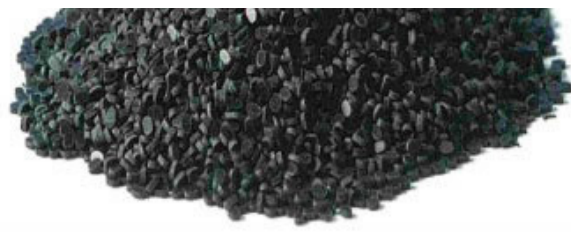

Kohle



Getreide





Im Hafen von Odessa gibt es Silos voller Getreide, Weizen und Mais sowie 57 voll beladene Schiffe



>>> 3 Europeans going to see Ukraine Government just before G7 meeting takes place - please discuss possible peace contract with Kyiv - please show Grain-Train-Ukraine proposal as



Russian invasion into Ukraine: LIVE

3h · 🌐

🔗 German Chancellor Olaf Scholz, along with French President Emmanuel Macron and Italian Prime Minister Mario Draghi, plan to visit Ukraine ahead of the G7 summit scheduled for June 26-28.

Minimum requirements : 2 parallel rail trains in 1.435 and 1.520 / 6 x 700 KW / no or switched off overhead lines / 500 m long rail tracks / Many

Dear EU Commissioner Ms. Valean and EU Team: Can you please pay Grain-Conveyors

wo die 1.520 mm Gleise zu den 1.435 mm Gleisen parallel verlaufen.

To enhance capacities we use Containers and Grain-Blower Technology. EU Transport Aid





thyssenkrupp Ring-Granulator - Kohle Zerkleinerung - Hundertfach im Einsatz weltweit

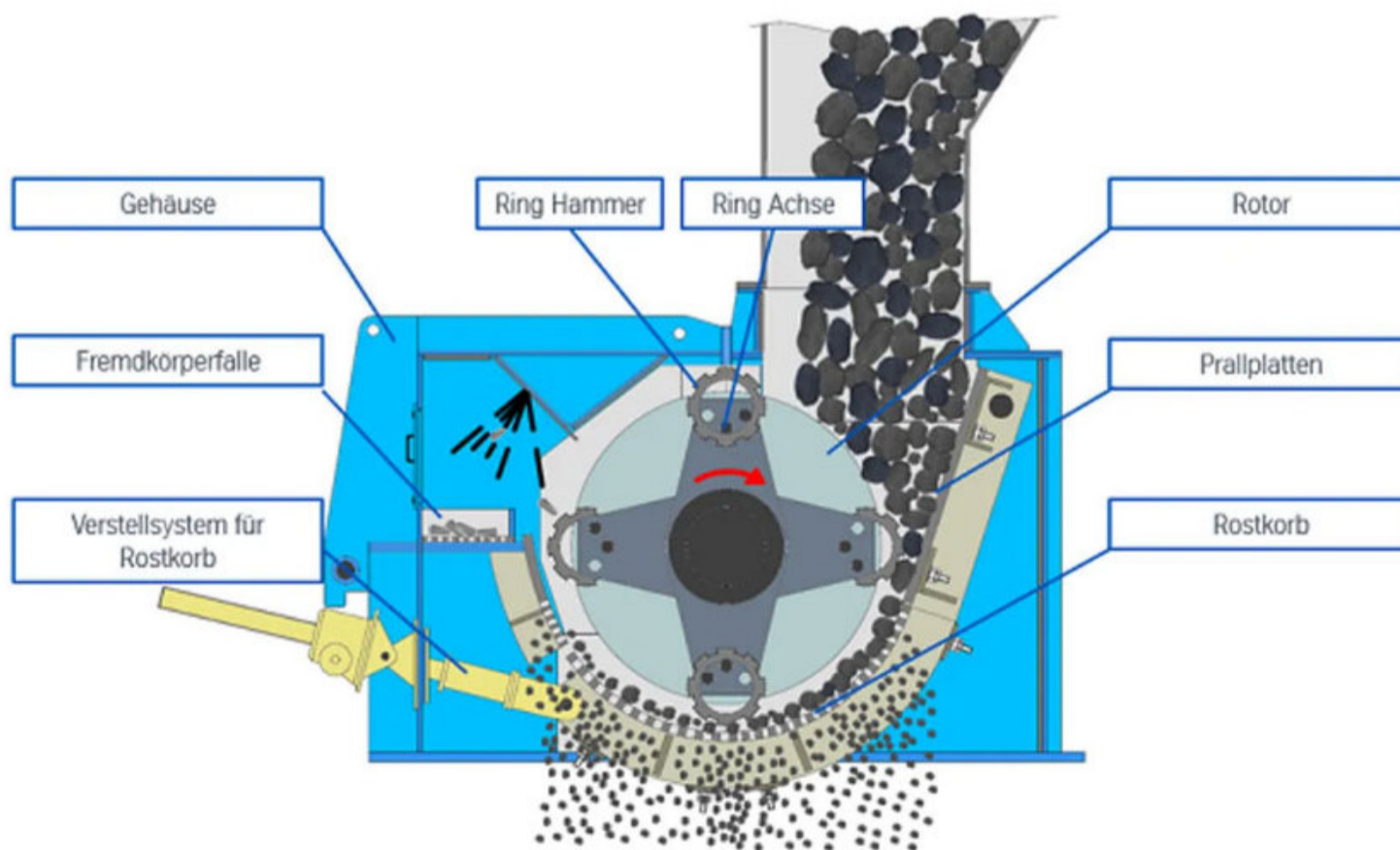

Best regards,
Yana LAURAND

EU-UKRAINE Solidarity Lanes Team



European Commission
Directorate-General for Transport and Mobility
B-1049 Brussels/Belgium
EU-UKRAINE-SOLIDARITY-LANES@ec.europa.eu

Слава Україні!



The screenshot shows a web browser window displaying the 'EU-Ukraine Solidarity Lanes Business Matchmaking Platform'. The browser's address bar shows the URL 'eu-ua-solidarity-lanes.seu.b2match.io'. The website's navigation bar includes 'Home', 'Participants', 'Marketplace', 'Live Chat', 'Meetings', and 'Messages'. The main banner features the text 'EU-Ukraine Solidarity Lanes Business Matchmaking Platform' and a call to action: 'Become a member its is 5 min work Recommended by Ing. Goebel'. Below the banner, there is a section titled 'Keeping Ukrainian goods moving: EU-Ukraine Business Matchmaking Platform' with a sub-header 'The Platform'. The text describes the impact of Russia's invasion on Ukrainian exports and offers support. To the right, it lists 'LOCATION Ukraine' and 'ORGANIZED BY' the European Commission. A sidebar on the right contains the text: 'EU Solidarity Lanes Grain-Train-Ukraine Green Corridors ÖBB all Train-Companies all EU countries have Contact Point'.



<https://eu-ua-solidarity-lanes.seu.b2match.io/>

<https://www.tagesspiegel.de/politik/eu-will-getreideexport-aus-der-ukraine-ankurbeln-eine-gigantische-herausforderung/28332774.html>

<https://www.n-tv.de/politik/G7-wollen-Lieferblockade-in-Ukraine-brechen-article23328594.html>

<https://www.deutschlandfunk.de/oezdemir-sichert-ukraine-unterstuetzung-bei-ausfuhr-von-getreide-exporten-zu-100.html>

and here is full story now - for interested professional readers
 und hier nun die gesamte Planung für beruflich interessierte Leser
 а ось і весь план для зацікавлених читачів

Das Getreide-Transport-Problem - Hafen Odessa blockiert !!!
Planung einer Land-Lieferkette mit Waggons und Containern

<https://www.kernel.ua/> - <https://neuro.de/mobile-foerderer/>

Container sind auf beiden Spurbreiten verfahrbar -
Container umladen ist einfacher. - 20 Fuss Container

<https://www.braun-container.de/> - Liefert 20 Fuss Container mit 3 Luken im Dach !
<https://www.dreske-containerhandel.de/container/seecontainer/20-fuss-ot-open-top-container>
<https://www.hapag-lloyd.com/de/services-information/cargo-fleet/container/20-open-top.html>
<https://www.wilbert-trading.eu/de/de-produkte/de-container/de-c2xxxx/de-c22otx/de-c22ht1>
<https://titancontainers.de/seecontainer-kaufen-mieten/20-40-fuss-open-top-hard-soft-container>
<https://rainbow-containers.de/container/open-top-container-neu-gebraucht/open-top-container.html>
<https://mccontainers.de/Produkt/20-open-top-container-mieten/>

Mit den "20 Fuss Bulk Containern" kann man sehr zeitnah
beginnen Getreide zu transportieren - und er hat die Farben der
Ukraine - da hat jemand schon zum Thema gearbeitet ? - Hat es
in Medyka Fracht-Bahnhof schon einen Container-Kran !?
Ja, mein UA Kontakt meldet es gibt dort viele Portal-Krane siehe [hier](#)
Und der Bahnhof Medyka hat eine SUPER Website - KONTAKT

<https://railway.lviv.ua/railway/depts/mch-lviv/vantazhni-punkti-lvivska-mekhanizovana-distancija-navantazhuvalno-rozvantazhuvalnikh-robot/?fbclid=IwAR0-MyYDDUGTdmUTf-PBJkc-rH756T7WZMQnKlk8pKi9Kc3527Hrc006f9M> - website mit google übersetzen lassen - dann Kontakt

<https://nunit.ua/eng/terminals/mostyska?fbclid=IwAR0-MyYDDUGTdmUTf-PBJkc-rH756T7WZMQnKlk8pKi9Kc3527Hrc006f9M>

Beginn Planung "Grain-Train" - "Wheat-Train" - "Weizen-Zug" :
Starting planning for "Зерно-потяг" - "Пшеничний потяг"

wheat, corn, rapeseed, soybean, sunflower

Was haben wir bisher gefunden :

- 3 Bahnhöfe in der Ukraine mit EU Gleisen 1435 mm und 20 t. Kränen
- eine grössere verfügbare Anzahl von 20 Fuss Bulk Containern

Was brauchen wir noch :

- Lokomotiven die durch DE, Polen in die Ukraine fahren
- Waggons für Container - speziell 20 Fuss Container

<https://www.bahn.de/bahnbusiness/tickets-und-angebote/business-tarife/charterzug>

<https://on-rail.com/> - Grosser Cargo-Train Anbieter aus Mettmann

<https://www.gatx.eu/de/wagen/intermodalwagen/>

- Getreide-Kunden DE die Container-Bahn-Transporte vor-finanzieren
- Getreide-Lieferanten in UA die Container in Medyka abholen/liefern
- Das gesamte Preis-Gefüge muss von A bis Z neu verhandelt werden

<https://www.grossbaecker.de/startseite.html> - Verband der grossen Bäckereien

<https://www.vgms.de/> - Verband der Getreide-Verarbeiter

<https://www.muehlen.org/> - Verband der Mühlen

Es gibt viele Kunden für Getreide in Deutschland - die Verbände schreiben Ihre Mitglieder an

<https://latifundist.com/rating/top100#325> - Liste der 118 grössten Getreide-Produzenten Ukraine

<https://www.kernel.ua/> - inerco@inerco.com.ua - ir@kernel.ua

<https://www.ulf.com.ua/en/> - secretar@ulf.com.ua - secretar@avangardco.ua

<https://mhp.com.ua/en/partners/virobnictvo-ta-realizacia-kombikormiv> - office@mhp.com.ua

<https://www.agroprosperis.com/en/map-sales.html> - akalynchuk@agroprosperis.com

<https://astartaholding.com/> - office@astarta.ua - <https://astartaholding.com/en/page/29>

<https://cfg.com.ua/> - info@cfg.com.ua

<https://epicentr-agro.com/directions/roslinnitstvo/> - <https://epicentr-agro.com/contacts/>

<https://elevatorist.com/kompanii/170-ast> - info@ast.ua - <https://tripoli.land/kupit-zerno>

<https://harveast.com/en> - Sales.Department@harveast.com

<https://imcagro.com.ua/ua/> - office.kyiv@imcagro.com.ua

<https://www.upi-agro.com.ua/en> - reznik@interstarch.com.ua - adamenko@upi-agro.com.ua

<http://www.agroton.com.ua/ge/> - office@agroton.com.ua

<https://vitagro.com.ua/> - office@vitagro.com.ua

Wir werden diese Unternehmen anschreiben und Ihnen vom Land-Transport mit Containern erzählen.

Jeder Bauer und Farmer im Fracht-Bahnhof in Medyka anliefern, kann an den "Grain-Train" verkaufen.

Solange die Qualität stimmt - Reinheit - Trockenheit - Sorten-Reinheit - ist der Kaufpreis identisch.

Gehandelt / Transportiert wird in **20 Fuss Bulk Containern** - 25 Tonnen Zuladung pro Container

Grain-Train is NOT really rolling yet - we work on it ... 10.06.2022

"Getreide-Transport-Handels-Zug - Ing. Goebel" - Ing. Gorunenko - info@ing-goebel.com

Зернотранспорт Торговий поїзд - Інж. Гебель - Інж. Горуненк - info@ing-goebel.com

Preis-Beispiel für Weizen Stand - 19.06.2022 :

Es gibt einen riesigen Preis-Unterschied ? zwischen dem was der Bauer in der Ukraine erhält, ca. 170 EUR / Tonne für Weizen der Klasse 2 - und dem Weltmarktpreis ca. 380 EUR / Tonne
Wir wollen die UA Bauern FAIR Trade bezahlen - und den Weltmarktpreis ganz deutlich senken.
Ing. Goebel wartet noch auf neue Informationen aus der Ukraine, und wird den Grain-Train Preis für Weizen dann erneut anpassen. - Ziel : EK 220 EUR/Tonne - VK 297 EUR/Tonne !!!

+ Einkaufspreis in der Ukraine am Gleis im Bahnhof in Medyka = 220 EUR / Ton.
Der Bauer muss seinen Weizen ja noch selbst "trocken" bis nach Medyka transportieren

+ Transport-Kosten pro Tonne 35 % für Medyka UA - Duisburg DE = 77 EUR / Ton
Miete Lokomotive, Waggons, Container, Elektrizität Netz-Gebühr, Personal, Bribes

= Verkaufspreis Netto am Bahnhof-Hafen Duisburg DE = 297 EUR / Ton
Der Käufer muss den Weizen selbst ab Duisburg bis zu seiner Firma transportieren

Weltmarkt-Spekulations-Preis 386 EUR / Ton - doppelt so viel wie normal - VÖLKER HUNGERN !!!

Der Kunde zahlt 50 % für Ware und 14 % für Transport in VORKASSE - Zürcher Kantonalbank
Rest-Zahlung 50 % für Ware nach Qualitäts-Kontrolle im Bahnhof Duisburg - per Bank

Der Verkäufer erhält 50 % bei Lieferung nach Qualitäts-Kontrolle im Bahnhof Medyka - per Bank
Der Verkäufer erhält die Rest-Zahlung 50 % nach Qualitäts-Kontrolle im Bahnhof Duisburg - per Bank

Wir machen für jeden Kunden und jeden Lieferanten eine eigene Excel Tabelle
und senden immer ein aktuelles Konto-Zustand.pdf - wie bei einem Bankkonto.

Die wirtschaftliche Bilanz des Grain-Train wird tagesaktuell immer öffentlich sein.

IBAN : CH16 0070 0110 0038 6441 5

BIC : ZKBKCHZZ80A

Konto Inhaber : Volker Goebel
Zürcher Kantonalbank / Schweiz

es gilt der Zeitpunkt der Wertstellung auf dem Schweizer Konto

Приклад цін на пшеницю станом на 19.06.2022 року:

Існує величезна різниця в ціні між тим, що отримує фермер в Україні
приблизно 170 € / тон для пшениці 2 класу - і ціна на світовому ринку приблизно 380 € / тон
Ми хочемо платити українським фермерам більше - і значно знизити ціну на світовому ринку.

Інж. Гебель все ще чекає на інформацію з України і буде зерновим потягом
Потім знову відкоригуйте ціну на пшеницю. - EK 220 EUR/тонна - VK 297 EUR/тонна !!!

Закупівельна ціна в Україні на Medyka ському вокзалі = 220 євро/т.

Фермеру ще доводиться перевозити свою пшеницю «сухою» до Медики самому

Транспортні витрати за тонну 35 % для Medyka UA - Дуйсбург DE = 77 EUR/т

Оренда локомотивів, вагонів, контейнерів, плата за електроенергію, персонал, Хабарі

Ціна продажу нетто на станції порту Дуйсбург DE = 297 євро / тонна

Покупець повинен сам перевезти пшеницю з Дуйсбурга до своєї компанії

Ціна на світовому ринку 386 євро за тонну - вдвічі більше, ніж зазвичай - люди голодують

Клієнт сплачує 50% за товар і 35 % за транспорт завчасно - Zürcher Kantonalbank
Залишок оплати 50% за товар після контролю якості на вокзалі Дуйсбурга - банком

Продавець отримує 50% при доставці після контролю якості Medyka ському вокзалі - через банк
Продавець отримує решту платежу 50% після перевірки якості на вокзалі Дуйсбурга - через банк

Ми складаємо окрему таблицю Excel для кожного клієнта та кожного постачальника
і завжди надсилайте оновлений статус облікового запису.pdf - як банківський рахунок.

IBAN: CH16 0070 0110 0038 6441 5

BIC : ZKBKCHZZ80A

Власник облікового запису: Фолькер Гебель
Цюрихський кантональний банк / Швейцарія

застосовується час дати валютування на швейцарському рахунку

Fahrzeiten "Grain-Train"

Der "Grain-Train" fährt das ganze Jahr - Jede Woche
Wir kommen mit 20 Fuss Containern - auf EU Waggons
Kaution Mitnahme leerer 20 Fuss Container = 5.000 EUR

Ankunft Medyka UA - immer Dienstags um 07:00

Abfahrt Medyka UA - immer Dienstags um 18:00

Ankunft Duisburg DE - immer Freitags um 07:00

Abfahrt Duisburg DE - immer Freitags um 18:00

Duisburg DE (Hafen und Container-Bahnhof) - Ing. Goebel
Medyka (Container-Fracht Bahnhof) - Ing. Gorunenko

Sobald es möglich ist werden wir einen 2ten bis 21 zigsten "Grain-Train" fahren lassen.
Eine Getreide-Ernte der Ukraine braucht ca. 2.000.000 Container 20 Fuss Fahrten.

Gesamt-Verantwortung : Dipl.-Ing. Volker Goebel - Logistik-Ketten Planer

Bestellungen und Liefer-Zusagen schriftlich an : info@ing-goebel.com

Mobil-Telefon für freundliche Gespräche und Notfälle : 0041 79 424 61 48

**Hallo Ukraine Agrar- Betreibe - Senden Sie uns Ihre Export-Genehmigungen zu
Wir müssen wissen wieviel Sie exportieren wollen - Mengen und Getreide-Sorten**

Час в дорозі «Зернопоїзд»

«Зернопоїзд» курсує цілий рік – щотижня
Ми приїжджаємо з 20 футовими контейнерами - на вагонах ЄС
Застава за брати з собою порожній 20-футовий контейнер = 5000 євро

Прибуття Medyka UA - щовівторка о 07:00
Відправлення Medyka UA - щовівторка о 18:00

Прибуття в Дуйсбург DE - щоп'ятниці о 07:00
Відправлення з Дуйсбурга DE - щоп'ятниці о 18:00

Дуйсбург DE (порт і контейнерна станція) - Інж. Гебель
Medyka (контейнерна вантажна станція) - Інж. Горуненк

Як тільки це буде можливо, ми запустимо 2-21 зерновий потяг.
Для збору врожаю зернових в Україні потрібно близько 2 000 000 контейнерів за 20 піших проїздів.

Загальна відповідальність: Dipl.-Ing. Фолькер Гебель - планувальник логістичних ланцюгів

Замовлення та зобов'язання щодо доставки в письмовій формі на адресу: info@ing-goebel.com

Мобільний телефон для дружніх розмов та екстрених випадків: 0041 79 424 61 48

Hello Ukraine Farmers - Надішліть нам свої експортні дозволи
Нам потрібно знати, скільки ви хочете експортувати – кількість і види зерна

<https://www.n-tv.de/politik/Schienenbruecke-Ukraine-exportiert-Getreide-per-Zug-article23227039.html>

Es gibt einfach viel zu wenig Weizen-Hopper-Waggons - aber mit 20 Fuss Dach-Luken Containern geht es ...

Вагонів-хопперів для пшениці просто занадто мало, але з 20-футовими контейнерами з відкритим верхом це можливо...

<https://www.rtl.de/cms/von-weizen-bis-oel-viele-tonnen-stecken-in-der-ukraine-fest-das-ist-der-grund-4950688.html>

Wie oben gesagt - Umladen bei zu wenig Waggons führt ins Chaos - aber 20 Fuss Dach-Luken-Container leisten es besser ...

Як було сказано вище - перевантаження занадто малою кількістю вагонів призводить до хаосу - але 20-футові контейнери ОТ роблять це краще ...

<https://www.capital.de/wirtschaft-politik/so-dramatisch-koennte-der-ernteausfall-in-der-ukraine-werden-31773294.html?fbclid=IwAR2uJRZNAvp8-OoFFYiKm-sWRiASTzmqWjxNbM4gy2iuprxkVBNjhl6bdow>

Die Regierung der Ukraine sieht für 2022 eine 70 % Ernte - der Artikel in CAPITAL dramatisiert die Lage

<https://www.agrarheute.com/markt/marktfruechte/getreidepreise-unvorstellbar-hoch-weizen-ueber-400-euro-katapultiert-591010>

<https://www.handelsblatt.com/unternehmen/handel-konsumgueter/exportgueter-24-000-ukrainische-eisenbahnwaggons-mit-weizen-pflanzenoel-und-chemikalien-stecken-fest/28235958.html>

<https://www.nytimes.com/live/2022/04/16/world/ukraine-russia-war-news#the-closing-of-ukraines-southern-ports-could-trigger-a-global-food-catastrophe-the-un-warns>

<https://www.tagesschau.de/wirtschaft/weltwirtschaft/weizen-ukraine-rumaenien-101.html?fbclid=IwAR1zCjDY2JzOQY8z4BmS4TRV5rU5VFi95n5EITx6sU0M5XIE02eZYEkqsEo>

Was zeichnet die von Ing. Goebel geplante Lieferkette aus ?

- 1.) während die Meisten versuchen über Kovel UA nach Polen und zum Hafen Danzig zu liefern - ist die Lieferkette von Ing. Goebel über Medyka durch Polen zum Hafen Duisburg ausgerichtet. - Z.Z. 10.000 Waggons Chaos nahe Kovel in Polen
Das "um-spuren" der Hopper-Waggons ist nicht effizient !
2. während die Meisten versuchen in Getreide-Waggons zu transportieren, und damit in das Spurweiten-Problem mit Umladen oder Fahrgestelle umbauen hineinkommen - hat die Lieferkette von Ing. Goebel den Vorteil das es den 20 Fuss-Containern egal ist ob sie auf 1.435 oder 1.520 Meter Spurbreite fahren. - Container umladen nur ca. 10 min.
3. während die Meisten auf die umfängliche Dienstleistungen der Polen angewiesen sind - braucht der Grain-Train nur durch Polen zu fahren, und das auf den südlichen Gleisen.
4. Ing. Goebel hat einen langjährigen Ingenieur Freund Gorunenko der vor Ort in Medyka handeln kann. Goebel & Gorunenko vertrauen sich seit 6 Jahren. - Ing. Gorunenko spricht UA, (RU) und Englisch.
5. Es sind keine Getreide-Waggons in den benötigten Mengen verfügbar - aber es gibt viele Lieferanten für 20 Fuss Bulk und Open Top See-Container mit PVC-Planen Dach. - Container können auch schnell nach-produziert werden. Innerhalb von Monaten.
6. Mit dem "3 Dach-Luken 20 Fuss Container" von Fa. Braun haben wir einen "Behälter" der im Spurweiten-Chaos viel besser ist als ein Hopper-Getreide-Waggon. - Und diese 3 Dach-Luken 20 Fuss Container sind verfügbar
7. Für die Ingenieure die den "Grain-Train" organisieren ist nur ein "Fair-Trade-Handel" das Ziel - keine Zwischen-

händler - wir zahlen faire Preise an die Bauern und wir
senken den Welt-Markt-Preis etwas ab.

Що характеризує ланцюжок поставок, спланований Інж. Гебелем?

- 1.) тоді як більшість намагається поїхати до Польщі через Ковель UA і доставити в порт Гданська - це ланцюжок поставок Інж.Гебель через Медука через Польщу до порту Дуйсбург спрямований. - на даний момент 10 000 вагонів хаос під Ковелем у Польщі
2. при цьому більшість намагається потрапити у вагони з зерном транспорту, а отже в задачі ширини колії Перевантаження або переобладнання шасі заходять - є Перевага ланцюга поставок Інж. Гебеля полягає в тому, що він 20-й Фут-контейнерам все одно, на висоті 1435 чи 1520 метрів ширина колії приводу. - Перевантаження контейнера лише приблизно 10 хв.
3. в той час як найбільше на широких послугах від якого залежать поляки - це тільки й треба зерновому поїзду їхати через Польщу, і то південними коліями.
4. Інж. Гебель має давнього друга-інженера Горуненка хто може діяти локально у Львові. Довіряйте Гебелю і Горуненку собі протягом 6 років. - Інж. Горуненко володіє українською, (RU) та англійською мовами.
5. Зерновозів у необхідній кількості немає доступно - але є багато постачальників для 20 футів відкритих Верхній морський контейнер з ПВХ брезентовим дахом. - Контейнери можна також можна швидко відтворити. Протягом днів.
6. З «3 даховими люками 20 футового контейнера» від компанії Braun у нас є «контейнер», що в калібрі хаосу багато краще, ніж бункер-зерновоз. - І це Доступні 3 люки на даху 20 футових контейнерів - разом з цим ми навіть можемо думати про 40-футові контейнери, тому що ці контейнери більш стабільні, ніж контейнери з відкритим верхом!
7. Для інженерів, які організують «потяг».
тільки "справедлива торгівля" мета - не проміжна торговці - ми платимо справедливі ціни фермерам і ми дещо знизити ціну на світовому ринку.

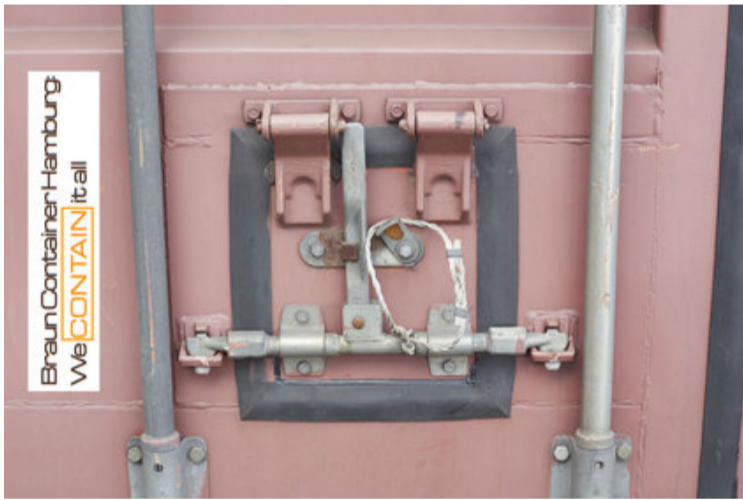

Hummel Hummel - Der Geschäfts-Führer Hannes Braun von Fa. Braun Container Handel aus Hamburg hat auf Nachfrage genau die gesuchten speziellen Container im Angebot - er hatte sogar Fotos davon. Herr Braun wird uns ein Angebot machen. - Ja, wir nehmen gebrauchte Container, die müssen innen aber "Lebensmittel-Sauber" angeliefert werden. Mit den 3 zu öffnenden Luken im Dach - Wir wollen mieten oder besser noch kaufen, dann können wir zugeschweisste Türen verlangen. Wenn man 25 T. Getreide einfüllt kann das die Türen aufdrücken. Der Güterzug "rumpelt" jeden 2ten Tag über 1.100 km Gleise in der Ukraine, in Polen und in Deutschland. - Diese "Container mit Luken" sind sogar bei Regen be- und entladbar weil man nur noch einen kleinen Ringspalt abdecken muss. - BRAVO DANKE

Wir wollen bei Fa. Braun kaufen - unsere Kunden können aber auch selbst bei Fa. Braun kaufen und Ihre Eigen-Container auf den "Grain-Train" stellen - wir verkaufen auch Container an Lieferanten in der Ukraine. Der Grain-Train fährt **Medyka-Duisburg-Medyka-Duisburg**. Alles davor und dahinter müsst Ihr selbst können. - <https://www.braun-container.de/> - sales@braun-container.ed - Hummel Hummel

Керуючий директор Ханнес Браун з Braun Container Handel з Гамбурга має саме ті спеціальні контейнери, які ви шукаєте, на пропозицію, коли його запитали - у нього навіть були їх фотографії.

Містер Браун зробить нам пропозицію. - Так, беремо використану тару, вона має бути всередині але може бути доставлена «їжа чиста». З 3 люками в даху, які можна відкрити - Ми хочемо орендувати або ще краще купити, тоді можемо попросити зварні двері. Якщо вам 25 днів Наповнювач зерном може відбити двері. Через день товарний потяг «гуркочить» понад 1.100 км колій в Україні, Польщі та Німеччині. - Ці «контейнери з люками» навіть у Дощ можна завантажувати і розвантажувати, тому що вам потрібно лише закрити невеликий кільцевий зазор. - BRAVO ДЯКУЮ

Ми хочемо купувати у Braun, але наші клієнти також можуть купувати у Braun самі та Поставте власні контейнери на «зерновий потяг» - ми також продаємо контейнери постачальникам в Україні. - Зерновий потяг курсує Медька-Дуйсбург-Медька-Дуйсбург - все до і після повинно ти можеш.

<https://www.braun-container.de/> - sales@braun-container.ed



Angebots .pdf von Fa. Braun Container Hamburg
[BC - Angebot 20 Fuss Container A71178_2\[...\]](#)
PDF-Dokument [186.3 KB]



Die Regierung in Kyiv sagt, dass dieses Jahr nur mit einer 70 % Ernte zu rechnen ist, weil viele Leute leider daran arbeiten müssen die Russen aus dem Land zu werfen ! Also keine 44 Mio. Tonnen - sondern NUR 31 Mio. Tonnen Ernte in 2022 - wir wissen das die Ukrainischen Farmer bereits mit dem aussäen begonnen haben. - Ing. Gorunenko

В уряді в Києві кажуть, що цього року очікується лише 70% урожаю, бо, на жаль, багато людей повинні працювати, щоб вигнати росіян з країни! Тож ніяких 44 міл. тонн – а ТІЛЬКИ 31 міл. тонн врожаю в 2022 році - знаємо що українські аграрії вже почали сівбу. - Інж. Горуненк

Das neue Entwicklungs-Hilfe Ministerium (SPD) in Deutschland stellt sich leider komplett blöd an :

<https://www.bundesregierung.de/breg-de/mediathek/podcast-aus-regierungskreisen-flasbarth-2024612>

typisch Svenja Schulze und Jochen Flasbarth - die zwei Total-Versager machen jetzt auch dort Unsinn !

Anstatt die Lieferkette zum rollen zu bringen - machen die wieder Gieskannen-Prinzip und Scheisse ...

Acht Jahre lang haben Schulze und Flasbarth jede Entwicklung in der Endlager-Sache im BMU verhindert.

Jetzt mache ich eine dringend benötigte Lieferkette - und habe wieder diesen Sand im Getriebe - DAMN

Diese SPD Leute können nicht planen, keine Pläne lesen - und nicht mal ein Ikea Regal selbst aufbauen !

Zur Zeit lagern 20 Mio. Tonnen Getreide in den Silos in der Ukraine - die 70 % Ernte dieses Jahres wird ca.

31 Mio. Tonnen Getreide bringen - UND WER TRANSPORTIERT, WENN DER HAFEN ODESSA VON DEN RUSSEN

BLOCKIERT WIRD - DER WELT-ERNÄHRUNGSRAT GEHT DAVON AUS DAS BALD 100 Mio. Menschen HUNGERN.

UND IM DEUTSCHEN ENTWICKLUNGS-MINISTERIUM HABEN wir nur Svenja Schulze und Jochen Flasbarth !!!

HILFE - HILFE - HILFE !!!!!!!

WELTBANK-TAGUNG

Schulze will Bündnis für globale Ernährungssicherheit schmieden

Pressemitteilung vom 20. April 2022 | Berlin – Bundesentwicklungsministerin Svenja Schulze will ein Bündnis für globale Ernährungssicherheit schaffen, das agil und koordiniert auf die Hungerkrise reagieren kann, die Russlands Angriffskrieg auf die Ukraine ausgelöst hat. Einen entsprechenden Vorschlag will die Ministerin diese Woche bei der Weltbank-Tagung in Washington unterbreiten. Deutschland hat dieses Jahr als G7-Vorsitz eine besondere Verantwortung, global koordinierte Lösungen zu entwickeln. Schulze reist heute nach Washington und wird dort bis Freitag unterschiedliche Termine wahrnehmen.

Bundesentwicklungsministerin Schulze: "Russlands Angriffskrieg hat dramatische Folgen weit über die Ukraine hinaus: Es droht die schwerste globale Ernährungskrise der vergangenen Jahrzehnte und sie wird vor allem die Ärmsten in Afrika, im Nahen Osten und in Asien treffen. Putin nutzt auch Hunger als Waffe. Dem müssen wir entgegentreten mit einer Politik für globale Ernährungssicherheit. Ernährungssicherheit ist nicht nur ein Menschenrecht, sondern auch ein wesentlicher Bestandteil vorausschauender Sicherheitspolitik. Ich werde mich in Washington dafür einsetzen, dass wir uns im Einsatz gegen die Ernährungskrise stärker koordinieren – im Kreis der Geber, aber auch mit internationalen Organisationen und allen anderen, die sich engagieren wollen."

SIEHE AUCH



Hunger und Mangelernährung beseitigen
→

Der Angriffskrieg des russischen Präsidenten Putin auf die Ukraine hat eine ohnehin angespannte Lage auf den globalen Agrarmärkten dramatisch verschärft. Besonders in den Ent-

Das Weltbank und Ukraine in einem Satz vorkommen ist jetzt eine Tatsache - Und immerhin wird das 430 Mio. Euro Programm aus Deutschland erneut genannt, aber noch nicht konkretisiert.

Der "Grain-Train" holt das Getreide über die wesentliche offene Tür der Ukraine - die 3 Polen Gleise.

Da kommen schnell gute Schlagzeilen auf. - Start-Finanzierung 6 Mio. EUR - Bürgschaft für den Zug. Und schon rollt eine 1 km langer Grain-Train mit Sprühfarb-Design Containern in die Ukraine, - holt dort das Getreide und hält die Wirtschaft am laufen - und bringt das Getreide für minimierte Kosten zu den Häfen **Duisburg, Hamburg und Triest** - vorn dort geht das Getreide zu massvollen Preisen in die Afrikanischen Länder und den nahen Osten, und es wird nicht erneut "Brot-Kriege" geben. Bravo.

Frau Ministerin - jetzt können Sie mit einem Schlag alles wieder gut machen - Bringen Sie den Grain-Train an den Start - hauen Sie Geld für den Start raus - wir machen Ihr Bild auf jeden Container und jeder wird wissen das das BMZ die Eier hatte in der Krise zu handeln. - Wir warten auf Ihr Zeichen !

Deutschland zahlt jedes Jahr 1,7 Mrd. EUR in den Weltbank-Topf - was passiert mit dem Geld ?

Gerade erreicht uns ein Angebot aus Hamburg - 1.000 Container für 4,5 Mio. EUR - Details siehe weiter unten

Wir brauchen ein "Guthaben auf der Schweizer Bank", um die Lok, die Waggons und die Container zu erhalten. Leasing Lok von Railpool München - Leasing-Waggons von VTG Hamburg - Kauf-Container von Braun Hamburg. Wir werden Personal-Kosten haben, und müssen Bahn-Netz-Gebühren und Reparaturen und Steuern bezahlen. Wir geben das Geld vorsichtig und komplett nachvollziehbar aus. - Und wir zahlen zurück ! Es geht überhaupt nur um eine "Start-Finanzierung und Bürgschaften für den Kriegs-Verlust-Fall" ! Im Getreide-Handel ist genug Geld zu verdienen ! - Es geht um einen Start-Finanzierungs-Kredit, nicht um eine Subvention. - Wir haften im Rahmen der Gesetze. - "Getreide-Handels-Zug Ing. Goebel GmbH i. G." Einzel Projekt "Grain-Train-Ukraine"

Einer muss den Anfang machen. Wir wollen folgende Logos auf dem Zug und den Waggons : BMZ, EU, UN und das Logo der Regierung der Ukraine - - WER will einen solchen Getreide-Zug dann noch angreifen !?

und hier nun der "tatsächliche" Beitrag von BMZ Ministerin ? Frau Svenja Schulze SPD :

Sie werde auch versuchen, China dafür zu gewinnen. «China hat sehr viele Vorräte», betonte sie. Das Land sei bei dem Thema, «ob es einem nun passt oder nicht», ein wichtiger Akteur." - [hier](#)

Die Schulze geht China hart an was ? Vielleicht sind bei Der aber auch nur sämtliche Schrauben locker und dann gibt die Weltbank der Ukraine 4,8 Mrd. Dollar - Dann brauchen die nicht mehr zu säen und zu ernten - **Beitrag zur Ernährungs-Sicherheit NEGATIV**

Anstatt die 20 + 31 Mio. Tonnen Getreide-Ernte 2022 aus der Ukraine zu 100 Mio. hungernden Menschen zu fahren macht die Weltbank arbeiten obsolet und hängt das Land an den Tropf !

Das BMZ lässt unseren Brief von ENGAGEMENT GLOBAL gGmbH beantworten, die wiederum die Agentur für Wirtschaft & Entwicklung (AWE) für

zuständig erklären. - Aber dort gibt es keine Start-Finanzierungen für Land-Logistik-Ketten und keine Bürgschaften für Lokomotiven



[Anfrage Start-Finanzierung Grain-Train-U\[...\]](#)
PDF-Dokument [5.1 MB]

Auftraggeber

Die GIZ bietet Regierungen, Unternehmen, internationalen Institutionen und privaten Stiftungen ein umfangreiches Spektrum an Dienstleistungen.

[Mehr erfahren](#)

geschrieben habe ich an die AWE - geantwortet hat die GIZ - und nicht Bonn sondern Berlin - der Mann am Telefon war ein Mann mit Erfahrung

[Bundesregierung](#)

[Europäische Union](#)

[Internationale Institutionen](#) >

[Unternehmen und Stiftungen](#) >

[International Services](#)

[Regierungen weltweit](#)

[Unsere Referenzen](#) >



[Anfrage AWE Start-Finanzierung Grain-Tra\[...\]](#)
PDF-Dokument [5.1 MB]



Nahrungsmittelverluste gehen uns alle an

– neue Herausforderungen für die internationale Zusammenarbeit –
Dokumentation des Fachgesprächs vom 28. Juni 2012

Herausgegeben von: **giz** Deutsche Gesellschaft für Internationale Zusammenarbeit (GIZ) GmbH

Plakate, Broschüren und Slogans, aber wenn mal eine Ernte transportiert werden muss, dann kommt NICHTS - wofür brauchen wir BMZ, GIZ, AWE ?
Danke für gar nichts ! Ihr nehmt die Kornkammer der Welt ausser Betrieb, und Hilfgelder kann man nicht essen ... Brot-Kriege > Elend > Migration
"Bindet die unfähige Schulze mit einer Kette an einen Stein in der Wüste"



2. Anfrage AWE Start-Finanzierung Grain-[...]
PDF-Dokument [5.2 MB]



Wir haben einen Vor-Antrag mit der Nummer **JQD8X34K707CNVQQD7OGANGPPX** gestellt.

Für eine GmbH i. G. - in Gründung - Kreditsumme vorerst 6 Mio. EUR, da der Preis für die Lok von der DB Cargo AG **immer noch nicht** bekannt ist. - Danke an die GTAI & KfW Bonn.

Sehr geehrtes BMDV, BMEL, BMZ, Kabinett - bitte schreiben Sie kurz an infocenter@kfw.de



KfW- Re AW Projekt Grain-Train-Ucrain[...]
PDF-Dokument [5.5 MB]





Es erreichen uns erste Vorschläge zum Container-Design aus der Ukraine. - siehe Vorschau Bilder oben
Wir konnten uns auf ein Container Design für den Grain-Train-Ukraine einigen ! Typo is : DINpro black

Das ist Sprüh-Farbe mit Schablonen - oder - das sind einfach nur grosse Aufkleber die gedruckt wurden.

Ми отримуємо перші пропозиції щодо дизайну контейнерів з України. - дивіться зображення візуалізації вище...

Нам вдалося домовитися про проект контейнера для зернового поїзда Україна:Туро DINpro black

Це аерозольна фарба з трафаретами - або - це просто великі наклейки, які були надруковані.



Original Design 20 ft Bulk Container - 3DSMax Format
[3DSMax-files-Original Contianer Design G\[...\]](#)
Archivdatei im ZIP Format [13.1 MB]



Original-Design 40 ft Open Top with PVC Cover Container - 3DSMax Format
[3DSMax-files-Original Contianer Design G\[...\]](#)
Archivdatei im ZIP Format [34.8 MB]

Die Russen haben den Hafen von Mariupol eingenommen - 11.04.2022

Росіяни взяли порт Маріуполь - 11.04.2022

Die Russen hatten den Hafen von Odessa bereits stillgelegt !!! - 24.02.2022

Росіяни вже закрили Одеський порт !!! - 24.02.2022

Wir brauchen die Getreide-Container-Lieferkette mit dem "Grain-Train-Ukraine" DRINGEND !!!

Нам потрібен ланцюг поставок зернових контейнерів із «зерновим потягом» ТЕРМІНОВО !!!

<https://www.vtg.de/vermietung/unsere-flotte/i41040d> - Container-Trag-Wagen von VTG

Wir erwarten in Kürze ein Angebot für Intermodal-Container-Träger-Wagen von der VTG !

Das Angebot von VGT ist eingetroffen - Ordentlich - modernes Rollmaterial zu bezahlbaren Preisen, und eine gute Betreuung durch den Vertrieb - das ist schon fast Mentoring. Danke.

<https://gueterwagenkatalog.dbcargo.com/katalog> - Der Güterwagen-Katalog der DB Cargo.

Die Anfrage für den Gesamt-Grain-Train (ohne Container) wurde bei der DB Cargo gestellt.

Die DB Cargo Duisburg hat eine qualifizierte Antwort, und einen Fragebogen übersandt !

Wir erwarten in Kürze ein Angebot für die Strecke : Medyka, Krakau, Dresden, Duisburg

hier steht rot für DB - und nicht als Warn-Farbe. - Alles gut, Güter gehören auf die Bahn.

Leider seit 14 Tagen keine Antwort von der DB Cargo AG - Stand 27.04.2022

DB Cargo Duisburg / Customer Acquisition and Sidings (L.CSE 1(A)) DB Cargo AG / Königstr. 57, 47051 Duisburg / Tel. +49 203 9851 9000 / Mobil: +49 16097410419 (Das sind rein dienstliche Kontakt-Daten. Rufen Sie da mal an)

Da können 100 Mio. Menschen hungern, da kann die Wirtschaft der Ukraine zu Grunde gehen - Die Bahn will es NICHT erlauben das man mit einem Zug 84 km in die Ukraine einfährt - Entscheidung ohne jede Rechtslage !!!

Wir haben angeboten, das gebrauchte Rollmaterial entsprechend zu versichern. - Die Bahn sagt auch da NEIN Was ist teurer ? 10 Mio. neue Flüchtliche aus Afrika - oder eine versicherte Lokomotive im Krieg zu verlieren ?

Ordnet mal Eure Gedanken Ihr peinlichen Behörden-Hauptschüler in Duisburg und Mainz. - Findet zur Vernunft Ing. Goebel wird sich an Berlin wenden - bleibt aber weiterhin offen für das Angebot für den "Grain-Train" ...

The image shows a screenshot of an email interface. At the top, there is a blue header with the text "Ihre Transportanfrage" and standard window controls. Below the header, there is a navigation bar with "Ein Anhang", "Ansicht", and "Herunterladen" options, and a timestamp "11.05.2022 - 18:26 Uhr". The main body of the email contains a formal letter from Franziska Klimas, a representative of DB Cargo AG, addressed to Herr Goebel. The letter expresses gratitude for a transport request and explains that due to logistical constraints, they cannot currently offer a service. To the right of the formal text, there are two lines of handwritten red text: "Ich persönlich glaube der DB Cargo AG kein Wort mehr - Verhalten der DB Cargo war katastrophal Das ist doch wieder nur Presse-Stellen-Lüge???" and "Warten wir ab, ob und wann irgendeine nennenswerte Getreide-Transportleistung erkennbar wird".

Ihre Transportanfrage — ↗ ✕

Ein Anhang ▸ Ansicht Herunterladen 11.05.2022 - 18:26 Uhr

Sehr geehrter Herr Goebel,

vielen Dank für Ihre Transportanfrage und Ihre wichtigen Informationen zu den Getreidetransporten aus der Ukraine. Wir haben das gleiche Ziel. Dazu arbeiten wir in verschiedenen Initiativen gemeinsam mit den deutschen und den ukrainischen Behörden – und auch der ukrainischen Staatsbahn – daran, so viel Getreidetransporte wie möglich aus der Ukraine per Bahntransport zu transportieren. In diesen Initiativen sind unser Lokomotiven, Güterwagen und Container vollumfänglich gebunden. Wir hoffe auf Ihr Verständnis, dass wir Ihnen daher aktuell kein Angebot unterbreiten können.

Viele Grüße
Franziska Klimas

Ich persönlich glaube der DB Cargo AG kein Wort mehr - Verhalten der DB Cargo war katastrophal Das ist doch wieder nur Presse-Stellen-Lüge???

DB Cargo AG
Rheinstr. 2 a, 55116 Mainz
Tel. 06131 15 60083,
Mobil: 0152 374 072 68

Warten wir ab, ob und wann irgendeine nennenswerte Getreide-Transportleistung erkennbar wird

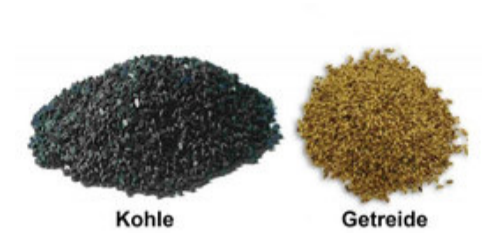

Sprechen wir mal über die Fahrt-Kosten eines Grain-Train-Ukraine :

Eine E-Lokomotive mit 5.600 kW max. Strom-Aufnahme-Leistung zieht einen Zug mit 120 km/h in 10 Stunden über eine Strecke von 1.200 km

$5.600 \text{ kW} \times 10 \text{ h} = 56.000 \text{ kW/h}$ Stromverbrauch

$56.000 \text{ kW/h} \times 0,15 \text{ EUR} = 8.400 \text{ EUR}$ / Fahrt (Nacht-Strom ist billig)

64 Container x 25 Tonnen Getreide = 1.600 Tonnen Getreide

$8.400 \text{ EUR} : 1.600 \text{ Tonnen} = 5,25 \text{ €}$ / Tonne (Fahrtkosten Getreide)

Die Strom-Kosten, also die nackten Betriebs-Kosten liegen bei 5,25 EUR / Tonne

natürlich nutzt sich das Rollmaterial ab, und es braucht auch Gleise zu fahren und Bahnhöfe und Zugführer und Rangier-Werker und Verwaltung und und und ...

Warum will die DB Cargo laut Ihrer Preis-Liste uns dann 161 EUR / T. fakturieren ???

Kein Wunder das 90 % aller Güter auf der Autobahn rumstehen, weil niemand mit einer Super-Arroganten Staats-Firma Geschäfte machen will, die **"Mond-Preise"** verlangt. - **DB Cargo AG privatisieren !!!** - anderns wird es wohl kaum gehen ...

Goebel ist der festen Überzeugung, dass die geplante Lieferkette praxisfähig und preiswert ist.

Wer mit sehr grossen Mengen Getreide handelt, kann sicherlich auch sehr viel Geld verdienen !

Wir nehmen gerne einen Finanzierungs-Partner mit rein. - Aber bitte keinen Russen ...

Hier einige Worte zur Politischen- und Geschäftlichen Bedeutung des "Grain-Train"

- die Website hat auffällig viele Besucher aus den USA - hallo Biden, hallo CIA
- die Website hat leider auch Besucher aus Russland ! Ihr bekommt Waschmaschinen ?
- die Ukraine ist ein Agrar-Land - die Ukraine lebt vom Getreide-Export !!!
- die Ukraine füttert die Länder der EU, Afrika, Asien und die Pazifik-Region
- wer grosse Mengen Getreide fährt kann Geld verdienen - hallo Deutschland
- Putin erpresst die Welt mit der Blockade der Häfen Odessa und Mariupol

Der Krieg wird erst aufhören wenn die Ukraine den Donbass abgibt und einer vertraglichen "Neutralität" zustimmt. - Der Krieg kann also Jahre andauern !

Der "Grain-Train" ist die Beste Hilfe die wir der Ukraine und uns selbst geben können.

Wir können mit dem "Grain-Train" NUR Getreide fahren - sonst wird er angegriffen !!!
Wir können aber Diesel für die Bauern in der Ukraine mitnehmen - Raffinerien kaputt.
Wir müssen auch Waschmaschinen - für die Russen mitnehmen, damit die still halten !

Wheat = Weizen = пшениці = pshenytsi - <https://www.finanzen.net/rohstoffe/weizenpreis>

Barley = Gerste = ячмінь = yachmin' - <https://markt.agrarheute.com/marktfruechte-1/gerste-9>

Corn = Mais = Кукурудза = Kukurudza - <https://www.indexmundi.com/de/rohstoffpreise/?ware=mais&wahrung=eur>

Rye = Roggen = жито = Zhyto - <https://markt.agrarheute.com/marktfruechte-1/roggen-10>

Sunflower Oil = Sonnenblumen-Öl = соняшникова олія = sonyashnykova oliya
<https://www.indexmundi.com/de/rohstoffpreise/?ware=sonnenblumenol&wahrung=eur>



https://de.wikipedia.org/wiki/Bahnstrecke_Lwiv%E2%80%93Przemy%C5%9B

Diese 84 km dürfen wir nur 70 km/h fahren - haben aber 3.000 V in der Oberleitung

Das sind 2 weitgehend parallele Gleise ? - 1.520 und 1.434 m - im Wald - interessant.

Hat es in Medyka auch einen 30 Tonnen Portal-Kran ? - Hallo kl. Bahnhof Medyka ...

Witam stacja kolejowa Medyka

Qualität Inlandweizen Ernte 2021

		Anzahl Muster	Feuchtigkeit (%)		Fallzahl (sec)	Feuchtkleber ICC-155 (%)		Sedimentation Zeleny (ml)	Amylogramm Viskosität (BE)		Extensogramm Teigenergie 2 x 45min (cm ²)		
				Hektolitergewicht (kg)	Protein NIR (% TS)	Glutenindex	Konsistenz (BE)	Farinogramm Wasseraufnahme 500 BE (%)					
KLASSE TOP BARETTA RUNAL CLARO MONTALBANO NARA	2014	48	14.2	81.5	226	12.3	24.4	71	54	711	291	63.7	78
	2016	65	13.5	79.6	405	14.4	33.0	60	63	707	1100	64.0	104
	2019	88	12.8	83.9	368	13.8	31.6	84	64	645	868	62.4	141
	2020	105	13.4	83.7	412	13.4	30.3	78	67	565	1172	60.3	124
	2021	78	13.4	78.4	295	13.8	27.1	87	66	548	557	59.7	119
KLASSE 1 ARINA FOREL HANSWIN SIMANO	2014	65	14.2	83.0	271	12.1	24.4	69	55	671	405	62.6	76
	2016	88	13.4	81.0	397	13.3	29.5	64	60	657	1034	62.6	93
	2019	107	12.5	84.8	323	13.1	30.4	78	58	612	599	61.1	119
	2020	106	13.1	84.4	374	12.9	29.1	70	61	543	884	59.3	101
	2021	58	13.3	81.4	274	13.0	26.1	81	61	516	411	58.5	102
KLASSE 2 LUDWIG SPONTAN	2014	27	14.6	82.1	237	11.8	23.0	75	55	588	317	60.2	80
	2016	30	13.6	79.9	385	13.2	28.7	70	63	597	948	60.9	99
	2019	48	12.3	82.5	334	12.4	28.1	82	55	560	647	59.6	11
	2020	47	13.6	82.6	380	12.1	27.1	74	58	518	912	58.5	96
	2021	33	13.6	78.9	275	12.4	24.3	85	57	524	440	58.6	97

Jedes Jahr ist die Qualität des Weizens unterschiedlich - die max. Differenz zwischen Top-Class und Klasse 2 liegt pro Jahr bei ca. 6 %
 Якість пшениці щороку змінюється - максимальна різниця між вищим і 2-м класом становить близько 6% на рік - Ing. Goebel

Dies ist die Einteilung der Weizen-Klassen in der Ukraine - kann jemand das mal ins Deutsche übersetzen ?

Показник	Характеристика і норма для твердої пшениці за класами				
	1	2	3	4	5
Зерна м'якої пшениці, %, не більше ніж	4	4	8	10	необмежено
Натура, г/л, не менше ніж	750	750	730	710	» – »
Вологість, %, не більше ніж	14,5	14,5	14,5	14,5	14,5
Склоподібність, %, не менше ніж	70	60	50	40	необмежено
Зернова домішка, %, не більше ніж, зокрема:	5	5	8	10	15
пророслі зерна	1	1	3	3	у межах зернової домішки
Сміттєва домішка, %, не більше ніж, зокрема:	2	2	2	5	5
мінеральна домішка	0,3	0,3	0,5	0,5	1
галька, шлак, руда	0,15	0,15	0,2	0,3	у межах мінеральної домішки
зіпсовані зерна	0,2	0,2	0,5	1,0	1
фузаріозні зерна	у межах зіпсованих зерен				
шкідлива домішка	0,2	0,3	0,5	0,5	0,5
сажка, ріжки (разом)	0,05	0,05	0,1	0,1	0,1
триходесма сива	не дозволено				
кукіль	у межах шкідливої домішки				
кожен з видів іншого токсичного насіння	0,05	0,05	0,05	0,05	0,1
Сажкове зерно, %, не більше ніж	5,0	5,0	5,0	5,0	10,0
Масова частка білка, у перерахунку на суху речовину, %, не менше ніж	14	13	12	11	необмежено
Число падання, сек, не менше ніж	220	200	150	100	» – »



Erneut Danke für die Hinweise Herr Prof. [...]
PDF-Dokument [102.1 KB]



Wir prüfen das Getreide mit diesem auch Ihnen gut bekanntem Gerät direkt am Gleis - wir machen selbst eine Proben-Entnahme mit dem Tief-Löffel und nach 15 min nennen wir Ihnen den Preis den wir zahlen können. Wir sind Ingenieure - Wir wollen Ihr Getreide kaufen.

Ми перевіряємо зерно за допомогою цього пристрою, з яким ви також знайомі, прямо на колії - виготовляємо самі Зразки відбираються глибокою ложкою, і через 15 хвилин ми повідомляємо вам ціну, яку ми можемо заплатити. ми є інженерами - ми хочемо купити ваше зерно.

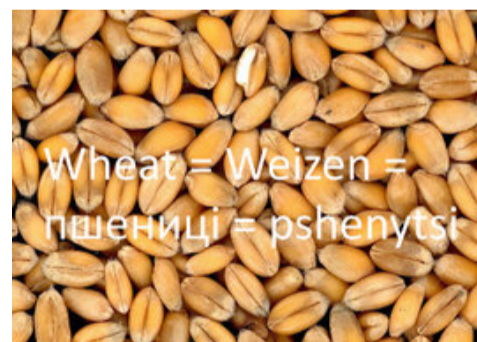

Wheat Train Ukraine Grain Train Ing Goebe...



<https://www.tagesschau.de/wirtschaft/weltwirtschaft/weizen-ukraine-rumaenien-101.html?fbclid=IwAR1zCjDY2JzOQY8z4BmS4TRV5rU5VFi95n5EITx6sU0M5XIE02eZYEkqsEo>

mit dem Tagesschau Experten Prof. Dr. Küster (kluger, praxisnaher Mann) entwickelte sich ein guter Dialog.



[Danke für die Hinweise Herr Prof. Dr. Kü\[...\]](#)
PDF-Dokument [4.1 MB]



[Danke - EU Grain-Train-Ukraine Karte ent\[...\]](#)
PDF-Dokument [564.8 KB]

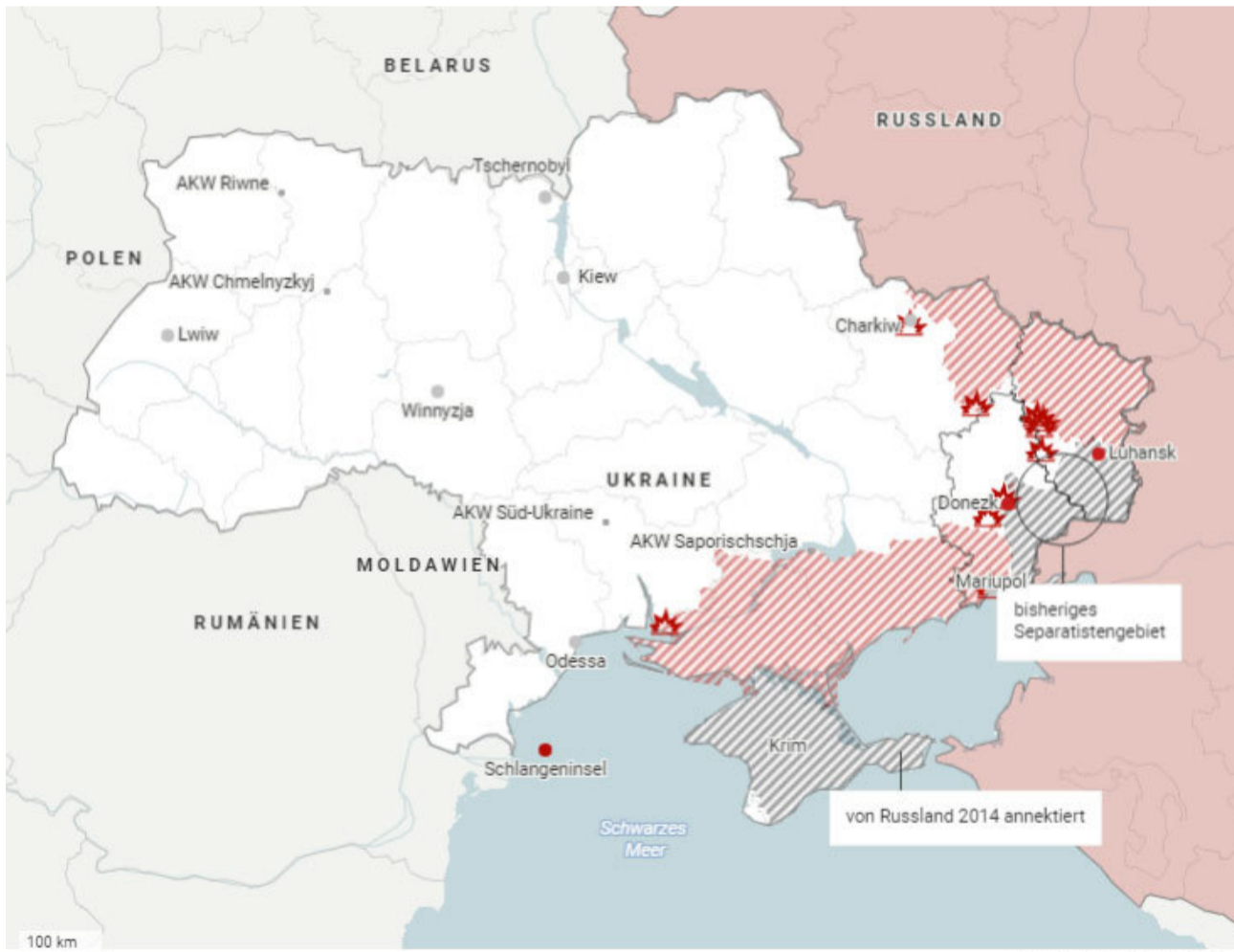
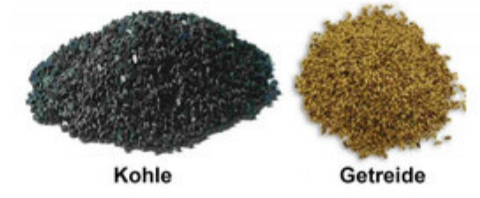

Bodentruppen/Gefechte

unter russischer Kontrolle

Russisch in der Ukraine

Anteil der russischen Muttersprachler an der Bevölkerung

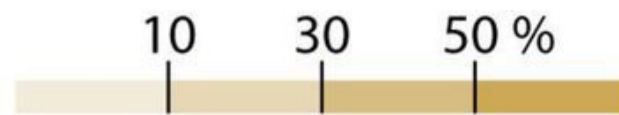

dpa • 103793

Quelle: Ukrainische Regierung, Zensus 2001



Ostsee-Zeitung ✓
38 m · 🌐



Die Ukraine ist nach wie vor bereit, mit Russland über ein Ende des Krieges zu verhandeln.





RND.DE

Friedensvertrag: Ukraine fordert zusätzliches Dokument mit Sicherheitsgarantien

Friedensplan für den Russland / Ukraine Krieg

„Zur Zeit schlägt Putin eine Frau die Ihn verlassen will.



Putin geht es um die gemeinsamen Kinder ... „



Es ist ein Regional-Konflikt um ethnische Zugehörigkeiten.

Niemand hat die Argumentation der Russen verstanden, die immer wieder von Nazis gesprochen haben, - aber im Kern damit meinten, dass die Ukraine die russisch-sprechende Bevölkerung mit einem „Sprach-Gesetz“ (von 2016 – bis 2022) aktiv unterdrückt hat.

Auf der Krim waren es 60 % Russen, in den Oblasten Donetsk und Luhansk sind es 40 % Russen. Und die fühlen sich zu Recht unterdrückt, kämpften und wendeten sich an Putin.

Die Ukraine muss also das „Sprachgesetz“ zurücknehmen, und sogar Russisch als 2te Amtssprache zulassen. Die Sprache der Ukrainer und Russen unterscheidet sich aber sowieso nur in sehr wenigen Details, die eine ethnische Zugehörigkeit markieren sollen.

Es wird notwendig sein, dass die Ukraine die Separatisten Gebiete in den Oblasten Donetsk und Luhansk an Russland abtritt, weil dort ca. 40 % der Menschen russisch sprechen, und Russland diese Gebiete

Es wird nicht möglich sein die Grenzen der Ukraine aus 2014 wieder herzustellen. – Niemand im Westen unterstützt diese 100 % Option.

Genauso ist es nicht möglich das Russland die Ukraine wieder in die UDSSR Bruderstaaten Ideologie zurückzwingt. - Diese 100 % Option unterstützt auch Niemand im Westen.

Das die Ukraine der EU beitrifft, kann Ihr aber niemand verwehren.

Das die Ukraine der NATO beitrifft, will aber auch Niemand, weil Russland darin eine unannehmbare Provokation sieht.

Der Einzige Teilnehmer in diesem Konflikt mit Atomwaffen ist Russland. Und deshalb kann und wird Russland seine halbwegs berechtigten Sicherheits-Interessen auch durchsetzen. – Basta.

Der Regional-Krieg kostet alle Beteiligten 7 Mrd. Euro am Tag.

Es sind bereits 50.000 Russen und Ukrainer tot.

Die Konflikt Parteien sind dringend aufgefordert diesen Friedens-Vertrag zu verhandeln und zu unterschreiben.

Grundsätzliche Fragen vor einem Grain-Train-Ukraine Engagement

Gab es Gründe für den russischen Einmarsch in die Ukraine ?

- Will Russland die Grenzen der UDSSR wieder herstellen ? **Ja (Vermutung)**
- Gingen die Sprachgesetze in der Ukraine zu weit ? **Ja (Beweise vorhanden)**
- Fürchtete Russland sich vor einer Demokratie in der Nähe ? **Ja (Vermutung)**

Welche Ziele verfolgen die USA und die westlich orientierte Welt ?

- Wollen die USA den Kommunismus bekämpfen ? **Ja (Vermutung)**
- Was kümmert die USA ein Krieg im fernen Europa ? **Die USA ist weit weg**
- Will die EU Ihre Demokratie Idee weiter verbreiten ? **Ja (Vermutung)**
- Will der Westen seine Kapitalismus Idee weiter verbreiten ? **Ja (Vermutung)**

Funktioniert die nukleare Abschreckung überhaupt noch ?

- Sind die Atom-Raketen von Russland einsatzfähig ?
- Welche Ziele können die russischen Raketen erreichen ?
- Sind die Atom-Raketen der USA / Nato einsatzfähig ?
- Welche Ziele können diese Raketen erreichen ?

Zu welchen Bedingungen hören RU - UA Ukraine auf zu schießen ?

- Wird die Ukraine Teil-Gebiets-Abtretungen zustimmen ? **nur unter Druck**
- Welche Gebiete kann Russland zu Recht beanspruchen ? **Nein**
- Auf der Krim lebten 2013 ca. 60 % Russen **deshalb Besetzung begründet**
- In den Oblasten Donezk und Luhansk sind über 50 % Russen **Kern-Problem**
- Viele Russen flohen vor Russlands Diktatur in die Ukraine **wie viele ?**
- Wie muss ein Friedens-Vertrag aussehen der akzeptabel ist ?

Wie weit dürfen sich die USA und die eher westlich orientierten Länder

in einen regionalen, territorialen Krieg in der Ukraine einmischen ? ???

https://www.reuters.com/world/europe/ukraine-may-lose-tens-millions-tonnes-grain-zelenskiy-2022-05-02/?utm_campaign=trueAnthem%3A%20Trending%20Content&utm_medium=trueAnthem&utm_source=facebook&fbclid=IwAR3g9gVJr2dKigDSrXCckncOZZIZITPChWawwGbUsoAk_pH-5g7MkkQTt1s

Der Ukraine Krieg ist für Ing. Goebel ein "Regionaler Territorialer Ethnischer Konflikt"

Die junge Demokratie Ukraine hat den Fehler gemacht, 1 Monat vor Kriegs-Ausbruch die russische Sprache auch in den Gebieten zu verbieten, die zu über 50 % von Menschen bewohnt werden die russisch sprechen.

Solange alle 3 Kriegs-Parteien RU, UA, WEST nur mit 100 % zufrieden sind, wird das Töten weitergehen !!!

Ing. Goebel sieht die Zukunft der Ukraine als "Neutral by contract" - als EU Mitglied - mit neuen Grenzen.

Besser eine grosse Ukraine mit Hafen Odessa - als ein Kriegs-Schauplatz über 3-5 Jahre mit "Grain-Train"

Die Vernunft der Ingenieure ist da emotionslos und nur an den Fakten orientiert. - MfG - Ing. Goebel

Для Ін. Гебеля війна в Україні – це «територіальний етнічний конфлікт»

Молода демократія Україна помилилася за місяць до початку війни російською мовою також заборонити в районах, де понад 50% людей говорять російською.

Поки всі 3 сторони війни RU, UA, WEST будуть задоволені лише на 100%, вбивства триватимуть!!!

Інж. Гебель бачить майбутнє України «нейтральним за контрактом» – як члена ЄС – з новими кордонами.

Краще велика Україна з портом Одеса - ніж театр військових дій на 3-5 років з "поїздом"

Розум інженерів беземоційний і орієнтований лише на факти. - З повагою - Інж. Гебель

Russische Invasion

in der Ukraine





Fa. acm Container Amsterdam hat auch 20 Fuss Bulk Container mit Dach-Luken angeboten !

<https://acm-container.de/collections/uberseecontainer> - Danke Frau Roxanne Jansen-Mörs

Die Holländer sind nicht bequem, die arbeiten - und die machen die Marge über die Mengen.

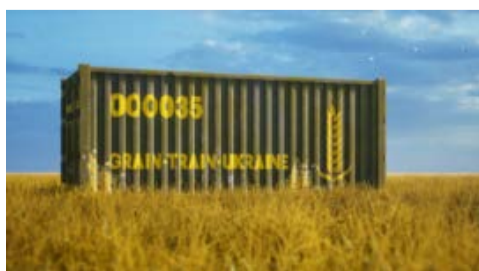

Container Verkäufer	20 Fuss Bulk Container Anzahl angeboten	Preis Duisburg in EUR netto	30 Fuss Bulk Container Anzahl angeboten	Preis Duisburg in EUR netto
amc Container Amsterdam	nur 16 Stück	3.625,-	nur 25 Stück	4.400,-
Area 45 Container Antwerpen	28 Stück	2.295,- (Antwerp)	???	???
Braun Container Hamburg	1.000 Stück Neuwertig-Verfügbar	4.500,- (Hamburg)	YES, YES, YES	
CHS Container Group Bremen	1.000 Stück - Neu-mit GTU Design	5.220,- (Hamburg)	LZ 3 - 4 Monate / YES 12 M. für alle C. / YES	
VTG Containertrag- Wagen / Hamburg	32 Stück - OK	20.020,- EUR/Jahr	YES, YES, YES	

die meisten angebotenen Container sind gebraucht - und müssen innen noch gesäubert werden.

Die Container von Fa. Braun sind NEUWERTIG - da werden die Dom-Deckel neu eingeschweisst
Die Container von Fa. CHS sind Neuware aus Asien - und kommen direkt mit Grain-Train-Design



[ACM Angebot 1290 für 20 Fuss Bulk Contai\[...\]](#)
PDF-Dokument [437.5 KB]



[Angebot Area 45 for 20ft Bulk Containers\[...\]](#)
PDF-Dokument [149.5 KB]

Folgender genereller "Grain-Train" Zug-Aufbau ist bisher geplant :

E-Triebwagen (Lokomotiven / Gebraucht von DB Cargo AG)

8x Containertrag-Wagen - Personen-Wagen - Plattform Wagen

Kesselwagen für Sonnenblumen-Öl - 4x Containertrag-Wagen -

Kesselwagen für Diesel bzw. Heizöl - 4x Containertrag-Wagen

Die Züge werden mit der Zeit länger werden, wir müssen erst mal vor

Ort schauen, wie das mit dem Gleis passt. - Gleis unter Kran ca. 400 m

Einer der beiden Ingenieure wird anfangs immer mit auf dem Zug sein.

Wir werden faktisch am Gleis Ware prüfen und die Verträge ausfüllen ...

Die Container-Tragwagen kommen von VTG Hamburg - 4 Cont./Wagen

Der EU Grain-Train-Ukraine wird max 120 km/h schnell fahren können.

Der Plattform-Wagen für Ausrüstung hat 2 Meter hohe Wände
Kran der 10 Tonnen hebt > Elektrisch-Pneumatischer Getreide-
Förderer von Neuero (Mobil-Gerät), kleines Enduro Motorrad ...

Поки що планується така загальна структура поїзда «зерновий потяг»:

Електричний вагон (наприклад, локомотив Bombardier TRAXX AC3)

8x вагони-контейнери - пасажирські вагони - вагони-платформи

Вагон-цистерна для соняшникової олії - 4x вагони-контейнери -

Вагони-цистерни для дизельного палива або мазуту - 4x вагони-контейнери

Потяги з часом стануть довшими, ми повинні йти вперед

Подивіться на місце розташування, щоб побачити, як воно поєднується з доріжкою. - Колія під краном приблизно 400 м

Спочатку в поїзді завжди буде один із двох інженерів.

Ми фактично перевіримо товар на трасі та заповнимо договори...

Вагони-контейнери від VTG Hamburg - 4 конт./вагон

Зерновий потяг ЕС «Україна» зможе рухатися з максимальною швидкістю 120 км/год.

Візок платформи обладнання має стіни висотою 2 метри

Кран підйомний 10 тонн > Електропневматичний Зерно

Промоутер Neuero (мобільний пристрій), маленький мотоцикл ендуро ...



<https://railpool.de/fahrzeuge-lok-flotte-lok-details/>

Sehr geehrte RAILPOOL München,

Als Logistik-Planer frage ich eine Lok in Dauermiete o. Kauf an :
Besonderes Interesse fand die : **Bombardier TRAXX AC 3 Lok**
Einsatz-Orte : Hamburg, Berlin, Krakau, Medyka

Anbei die vorläufige Zug-Planung für "Grain-Train-Ukraine" :

E-Triebwagen (Lokomotive z. B. Bombardier TRAXX AC3)
8x Containertrag-Wagen - Personen-Wagen - Plattform Wagen
Kesselwagen für Sonnenblumen-Öl - 4x Containertrag-Wagen -
Kesselwagen für Diesel bzw. Heizöl - 4x Containertrag-Wagen.

Wir fahren im wesentlichen 20 ft Bulk Container mit Getreide.
Es sind jährlich 50 Mio. Tonnen Getreide zu fahren. Wenn Sie
Interesse haben Geschäftspartner zu werden sind wir offen ...

Das Projekt "Grain-Train-Ukraine" - Getreide-Pendel-Zug wird
zur Zeit von : BMZ, EU, UN, Worldbank geprüft. - Als Betreiber
sind 2 Ingenieure (DE und UA) als Verantwortliche vorgesehen.

Bitte stellen Sie ein erstes Angebot, das ich bei der Getreide
AG vorlegen kann. - Wir wollen das Roll-Material versichern.
Erbitte Kontakt zu Versicherungs-Unternehmen Bahnverkehr.

Wünsche Ihnen einen schönen, erfolgreichen Tag.

Mit freundlichen Grüßen

Volker Goebel

Dipl.-Ing. DE

<https://www.pkpcc.com/index.php> - Betreiber Bahnhof Medyka / Polen

Anfrage gestartet, ob auf dem Mini-Bahnhof Medyka eine Kran-Anlage ist, die 34 Ton. Container von einem UA Spurweite Zug auf EU Zug laden kann



CONTAINERWAGEN | CONTAINER CARRIER

Sggmrs(s) 104' | 171.104D



Sggmrs(s) 104'

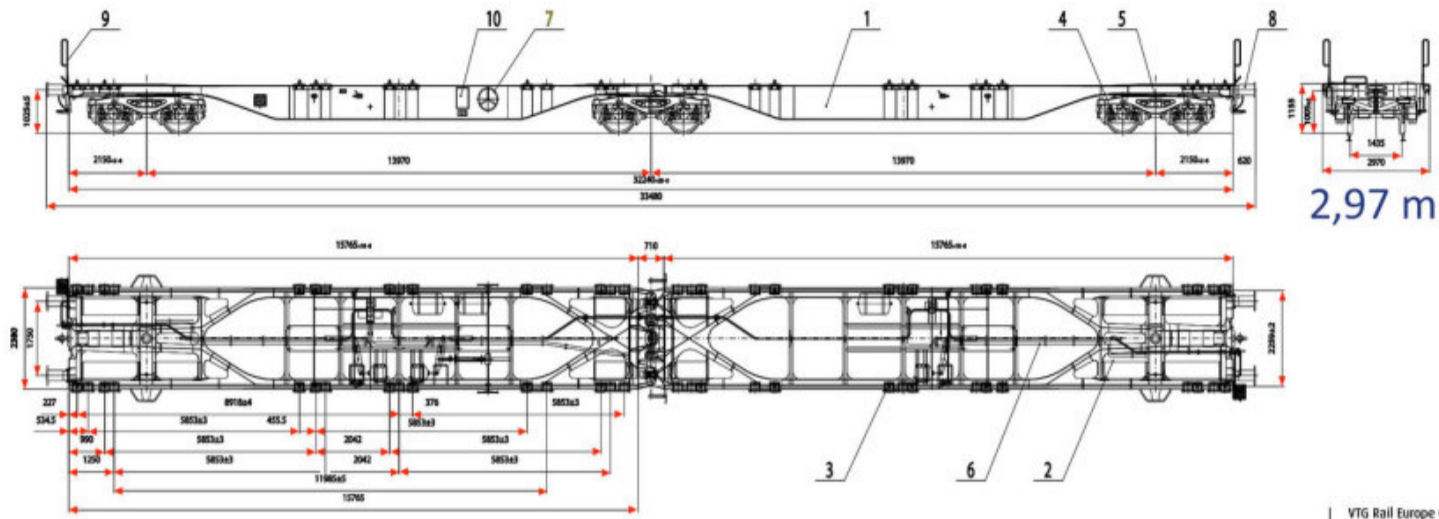

Gesamtlänge 33,48 m

Lastgrenzen Load limits Charges limits				
	A	B	C	D
S	66,0 t	78,0 t	93,0 t	105,0 t
SS	66,0 t	78,0 t	90,0 t	

VTG Rail Europe GmbH
Nagelsweg 34
D-20097 Hamburg
Telefon +49 40 2354-0
info@vtg.com
www.vtg.com

Technische Änderungen vorbehalten / Specification subject to change

CONTAINERWAGEN | CONTAINER CARRIER

Sggmrs(s) 104' | 171.104D



Technische Daten | technical details

■ Eigengewicht Tare weight	Ca. 30 t Approx. 30 t	■ Min. befahrbarer Kurvenradius Min. curve-radius	150 m (im Zugverband) 150 m (in block train)
■ Max. Zuladung Max. load	105 t OK	■ Max. Geschwindigkeit Max. speed	120 km/h OK
■ Radsatzlast Axle load	22,5 t 22,5 t	■ Ladelänge Loading length	2x 15,765 mm 2x 15,765 mm
■ Raddurchmesser Wheel diameter	920 mm	■ Ladelänge in Fuß Loading length in feet	104 ft
■ Länge über Puffer, gesamt Total length over buffers	33,480 mm 33,480 mm	■ Ladebreite Loading width	2,600 mm 2,600 mm
■ Abstand äußere Radsätze Clearance: outer wheelsets	29,740 mm 29,740 mm	■ Ladehöhe über 50K, unbeladen Loading height above top of rail, unloaded	1,155 mm
■ Bremse Brake	Ch-GP-A 16"/KE-GP-A 16" OK	■ Fährbootfähigkeit Ferry boat capability	1° 30'
■ Sohlenkategorie Brake block category	GG-/LL-Sohle Gray cast iron/LL brake block		

Sehr effektiv - fährt 4 Container 20 ft



Moderner, effektiver Wagen für den Transport von Wechselbehältern (7,15 m, 7,45 m und 7,82 m). Jeder Wagen kann mit 4 Wechselbehältern beladen werden mit einem Gesamtgewicht von 105 t. Dadurch werden in der Zugkomposition Ladelänge und Gewicht eingespart.

Modern and efficient railcar for the transportation of swap bodies (7.15 m, 7.45 m, 7.82 m). Each railcar can be loaded with 4 swap bodies with a total loading weight of 105 t. Thus loading length and weight in the train composition are saved.

VTG Miet-Waggons
Gutes Rollmaterial
Moderne Technik - bezahlbar

VTG Rail Europe GmbH
Nagelsweg 34
D-20097 Hamburg
Telefon +49 40 2354-0
info@vtg.com
www.vtg.com

Wagon-Type	Gattung	Achsen	Mietpreis/ Wagen/Tag EUR
Containerwagen, 6- Achser	Sggmrs(s) 104'	6	54,85

 [VTG Angebot Containerwagen Sggmrs s 104-\[...\]](#)
PDF-Dokument [154.0 KB]

 [VTG Bedingungen für die Vermietung von E\[...\]](#)
PDF-Dokument [114.0 KB]

 [VTG techn. Zeichnung Containerwagen-Sggm\[...\]](#)
PDF-Dokument [1'022.9 KB]

 [VTG Geo Daten Tracking Güterwagen VTG Co\[...\]](#)
PDF-Dokument [85.7 KB]

Train Number Waggon Nr.	Trade	Quality	Amount in Tons	Price in € per Ton	Container Number	bought from Company Name	Time	Signatur Train-Direct.
  <h2 style="margin: 0;">Loading List - 2nd draft</h2> <p style="margin: 0;">>>> Loading Papers Grain-Train-Ukraine / 25.04.2022 - Medyka / Lwiw >>> Hamburg</p>								
001 / 003	Weizen / Wheat	OK	25,5	250	000035	KERNEL Kyiv	08:00	Gorunenko
001 / 003	Weizen / Wheat	OK	25,5	250	000036	KERNEL Kyiv	08:00	Gorunenko
001 / 003	Weizen / Wheat	OK	25,5	250	000037	KERNEL Kyiv	08:00	Gorunenko
001 / 003	Weizen / Wheat	OK	25,5	250	000038	KERNEL Kyiv	08:00	Gorunenko
001 / 004	Gerste / Barley	OK	21,1	240	000039	UKR Land F.	08:30	Gorunenko
001 / 004	Gerste / Barley	OK	21,1	240	000040	UKR Land F.	08:30	Gorunenko
001 / 004	Gerste / Barley	OK	21,1	240	000041	UKR Land F.	08:30	Gorunenko
001 / 004	Gerste / Barley	OK	19	240	000042	UKR Land F.	08:30	Gorunenko
001 / 005	Mais / Corn	OK	26,5	210	000043	MHP Kyiv	09:00	Gorunenko
001 / 005	Mais / Corn	OK	26,5	210	000044	MHP Kyiv	09:00	Gorunenko
001 / 005	Mais / Corn	OK	26,5	210	000045	MHP Kyiv	09:00	Gorunenko
001 / 005	Mais / Corn	OK	23,5	210	000046	MHP Kyiv	09:00	Gorunenko
001 / 006	Roggen / Rye	OK	22,8	230	000047	Agroprosperis	09:30	Gorunenko
001 / 006	Roggen / Rye	OK	22,8	230	000048	Agroprosperis	09:30	Gorunenko
001 / 006	Roggen / Rye	OK	22,8	230	000049	Agroprosperis	09:30	Gorunenko
001 / 006	Roggen / Rye	OK	22,8	230	000050	Agroprosperis	09:30	Gorunenko
001 / 101	Sunflower-Oil	OK	87,4	1.040	JHLK 522	KERNEL Kyiv	10:00	Gorunenko
001 / 102	Diesel / Heizöl	OK	5,46	1.667	KJGF 124	KERNEL Kyiv	10:30	Gorunenko

 [Loading-List Grain-Train - 2nd draft by\[...\]](#)
PDF-Dokument [470.8 KB]

Client Account Balance for KERNEL Kyiv - Business with Grain-Train - Date 25.04.2002								
Date	Trade	Amount	Price	Container	Debit	Credit	Balance	IBAN
25.04.2022	Weizen / Wheat	25,5 Ton	250 €	000035		6.375,00 €	6.375,00 €	
25.04.2022	Weizen / Wheat	25,5 Ton	250 €	000036		6.375,00 €	12.750,00 €	
25.04.2022	Weizen / Wheat	25,5 Ton	250 €	000037		6.375,00 €	19.125,00 €	
25.04.2022	Weizen / Wheat	25,5 Ton	250 €	000038		6.375,00 €	25.500,00 €	
25.04.2022	Sunflower Oil	87,4 Ton	1.040 €	JHLK 522		90.896,00 €	116.398,00 €	
25.04.2022	Diesel / Heizöl	5,46 Ton	1.667 €	KJGF 124	9.101,82 €		107.296,18 €	
25.04.2022	Pumping Grain	1 hour	120 €	Staff/Power	120,00 €		107.176,18 €	
25.04.2022	Caution Container	1 x 20 ft	4.500 €	000012	4.500,00 €		102.676,18 €	KERNEL Kyiv 26.04.2022

Client Account Balance - 1st. Draft



Client Account Balance 25.04.2022 KERNEL[...]
PDF-Dokument [430.6 KB]

Ukraine-Krieg

Ukrainische Landwirte kämpfen um ihre Existenz

Durch den fehlenden Marktzugang ist die finanzielle Lage für viele Landwirte in der Ukraine angespannt. Vor allem die Situation auf den Höfen mit Nutztierhaltung ist dramatisch.

25.04.2022 10:28 von



[Christina Selhorst | Tomasz Czubiński](#)



Der fehlende Marktzugang und der daraus resultierende Mangel an finanziellen Mitteln ist eines der Hauptprobleme bei der diesjährigen ukrainischen Frühlingsaussaat. Der Seeweg ist durch russische Militärschiffe blockiert, die Bahnkapazitäten sind unzureichend. Aufgrund des Kraftstoffmangels konzentrieren sich die Landwirte in der Ukraine derzeit auf die wichtigsten Aktivitäten. „Um Geld für den Kauf von Treibstoff und Saatgut zu haben, müssen wir zunächst die Ernte der vergangenen Saison verkaufen.“ Doch aufgrund der unterbrochenen Logistiknetze und der Blockade der ukrainischen Häfen können die Händler ihre Tätigkeit vorerst nicht wieder aufnehmen, berichten Landwirte, deren Namen aus Sicherheitsgründen nicht genannt werden sollen. Aus diesem Grund hätten sie Schwierigkeiten, überhaupt Geld für die Bezahlung ihrer Mitarbeiter aufzubringen.

Jobs Offers - Grain-Train-Ukraine - send application to : info@ing-goebel.com

- 2 Train Drivers > 5.800 EUR / M. - Train-Driver-License valid in EU required - own room on grain train
- 1 Train-Director > 4.500 EUR / M. - fluent in English and Ukraine language - own room on grain train
- 3 Train-Workers > 3.500 EUR / M. - **loading containers** - operating Neupro grain blowers - own room
- 1 Train-Helper > 2.800 EUR / M. - cooking meals, wake up service, cleaning staff waggon - own room

you will have to "live and work" on the grain-train constantly for 20 days - then 10 days off

we have waggon for persons and platform waggon with balcony leisure space " Beachfront "

you get "work-contract" - we pay taxes, we pay health care, we pay unemployed insurance

you will all get "war work hero names" and a "Grain-Train-Identity-Card" - please apply now

Women are encouraged to apply - we also take cigarette smokers - we have a certain preference

on people who have experiences with fire arms - brutto to netto wages are 100 to 60

Вакансії - Grain-Train-Ukraine - надсилайте заявку на адресу: info@ing-goebel.com

- 2 Машиністи > 5 500 євро / місяць - Потрібне посвідчення водія, дійсне в ЄС - власне приміщення в зерновому поїзді

- 1 Керівники поїздів > 4500 євро / місяць - вільно володію англійською та українською мовами - власна кімната в зерновому поїзді

- 3 Працівники поїздів > 3500 євро / місяць - завантаження контейнерів - експлуатація зернодувів Neupro - власне приміщення

- 1 Помічники поїздів > 2500 євро / м. - приготування їжі, послуга "будильник", вагон для прибирання - власне ліжко

вам доведеться "жити і працювати" на зерновому поїзді постійно 20 днів - потім 10 вихідних

у нас є універсал для осіб та вагон-платформа з балконом для відпочинку «Beachfront»

ви отримуєте «роботу-контракт» - ми платимо податки, ми платимо медичне обслуговування, ми платимо страхування по безробіттю

ви всі отримаєте «імена героїв бойових дій» та «посвідчення особи зернових потягів» - будь ласка, подайте заявку зараз

Жінок заохочують подавати заявки – ми також беремо курців – у нас є певні переваги

для людей, які мають досвід роботи з вогнепальною зброєю - заробітна плата брутто до чистої становить від 100 до 60



db-gebrauchzug.de/f?p=222:211:15038275458131:::P211_TITEL:Elektrolokomotiven

 Gebrauchzugportal Eigene Lokomotive kaufen

Startseite **Schaufenster** Dienstleistungen Vermietung FAQ Kontakt



Wer in die Ukraine hineinfahren will ? braucht seine eigene Lokomotive - die DB verkauft Gebrauchte
https://www.db-gebrauchzug.de/f?p=222:211:15038275458131:::P211_TITEL:Elektrolokomotiven

Die E 110 interessiert uns weil 6.400 KW Leistung - Bombardier 1996 bis 1999

Die beiden E 120 interessieren uns weil 5.600 KW Leistung - von 1987

2 Tage nach der Anfrage hat die DB Cargo AG die 3 Loks aus dem Angebot entfernt !

Ein Mittelwagen R 111.x interessiert uns - den bauen wir uns zum Büro- und Schlafwagen um
Oder noch besser ein Speisewagen R 266.7 - wir brauchen die Küche - der Rest wird Umbau

Den Ks 446 Flachwagen brauchen wir für den Kran, den Neuero Getreide-Förderer und etc.
Angebot DB 10.000 EUR + 500 EUR Transport und Neue Revision (TÜV) kommt noch dazu ...





Wichtigste Abnehmerländer von Weizen und Mengkorn aus der Ukraine nach Exportmenge weltweit im Jahr 2020

(in 1.000 Tonnen)



Die Völker haben kein Brot mehr? Sollen Sie doch Kuchen essen!



EUROPEAN COMMISSION
Brussels, 12.5.2022
COM(2022) 217 final

COMMUNICATION FROM THE COMMISSION TO THE EUROPEAN PARLIAMENT, THE COUNCIL, THE EUROPEAN ECONOMIC AND SOCIAL COMMITTEE AND THE COMMITTEE OF THE REGIONS

An action plan for EU-Ukraine Solidarity Lanes to facilitate Ukraine's agricultural export and bilateral trade with the EU

Grain-hopper and intermodal wagons as well as containers and tank containers (for liquids, e.g. sunflower oil) are urgently needed. Concerning transport on the Danube, more barges and coasters are needed. As intermodal wagons are available to a larger extent in the EU, (mobile) craning of containers at border crossings can be scaled up relatively fast. It is, therefore important to urgently assess the option of an increased use of containers for the transport of cereals and their availability both in Ukraine and the EU.

Given the urgency, it is also justified that Ukrainian export related freight trains be given priority on the European transport network on a temporary basis. To make this happen, it is necessary to ensure sufficient availability of rail slots from transshipment centres to EU ports.

available in sufficient numbers at transshipment points. Mobile grain loaders⁹ can significantly speed up transshipment, however production of such equipment is scarce in the EU. Therefore, the possibility to transfer available existing equipment to the EU-Ukraine border terminals – e.g. through temporary rental contracts – should be explored.

Loading of EU standard-gauge wagons can take place at both sides of the border as the different gauges enter in some points (up to 60 km) into the Ukrainian territory and vice versa. EU wagon owners have however been hesitant until now to allow their rolling stock and vehicles to enter Ukraine. Ukraine has adopted a government decree¹⁰ to financially cover the cost of damage for lost wagons/barges. However, additional guarantees could be necessary to

3.3 Customs operations and other inspections

While we aim at facilitating logistics, customs procedures are still necessary for all consignments and it may take up to several days to receive customs clearance due to lengthy procedures¹¹. Therefore, it appears urgent to determine which customs procedures are not essential and could be simplified, and to explore where additional capacity would be necessary.

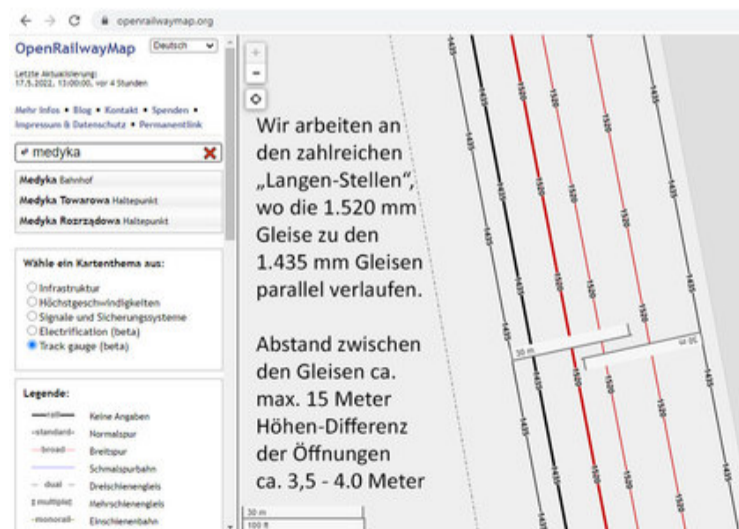

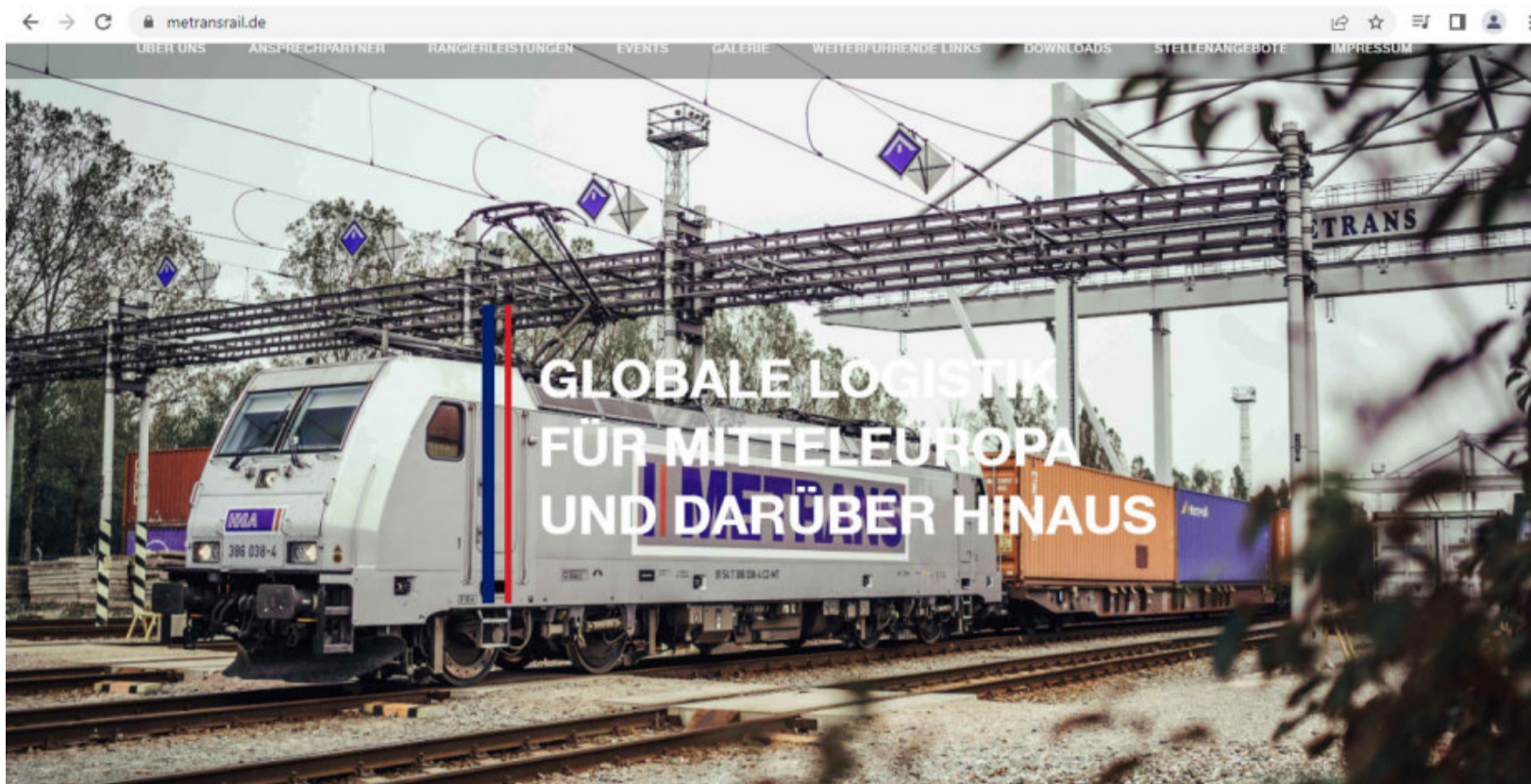

Ein möglicher Grain-Train-Ukraine Partner oder Wettbewerber ist die HHLA / Metrans weil :

Haben Rollmaterial in UA, die haben ein Streckennetz in dem Duisburg, Hamburg und Triest schon enthalten ist

Möglicherweise hat die HHLA / Metrans eine relevante Menge an 20 Fuss Bulk Containern mit Dachluken in UA ?

Aber selbst so eine Super Firma wie HHLA / Metrans hat bisher erst 1 Zug von Odessa nach Triest gesandt weil :

Ein Fracht-Führer eben kein Getreide-Händler ist - Die Umstellung von Odessa Hafen auf Hafen Trieste und mit

Containern fahren wird erst mal nur sehr zögerlich angenommen. - Man muss selbst mit Getreide handeln ... !?

Man muss das Getreide auch besser dort abholen wo es produziert wird - das ist eher Medyka als Odessa ...

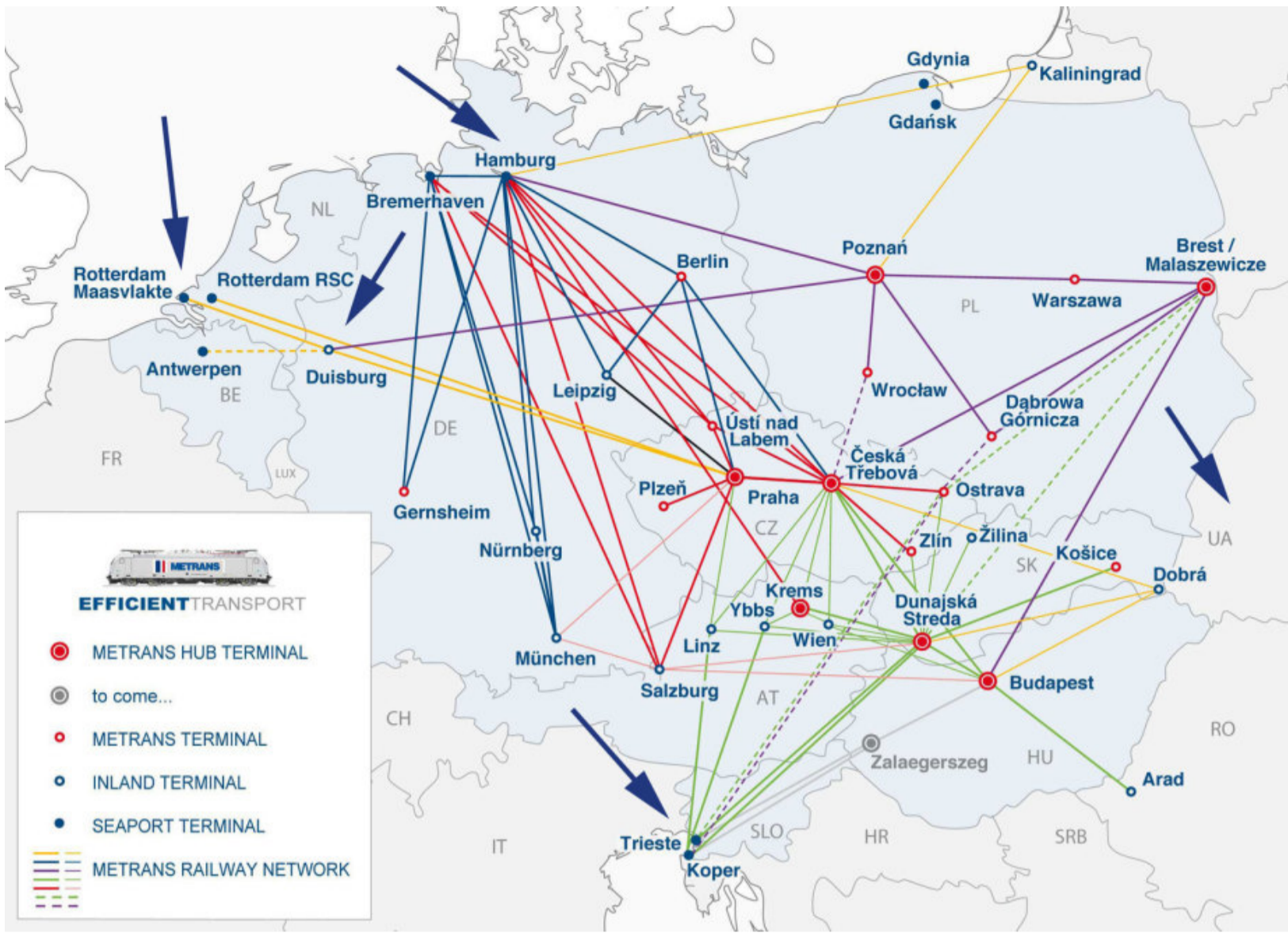

Der Hafen Constantana in Rumänien ist sehr klein aber er kann Bahn Container empfangen und bewegen ca. 5 % der Ukraine Ernte kann hier durch - aber die Kriegsschiffe der Russen sind nur 200 km entfernt ...

zur Zeit der Satelliten Aufnahme war kein Schiff anwesend ... Kein gutes Zeichen

Kurz-Analyse Ing. Goebel



vergangenen Erntesaison bereits vor dem Beginn des Krieges verschifft hat.“

Gegenwärtig verlassen Agrarprodukte trotz des Krieges immer noch die Ukraine – allerdings in weit geringerem Maße als vor dem russischen Überfall. Die Ausfuhr geschieht über Exportlizenzen unter anderem auf dem Landweg auf der Schiene oder anschließend per Schiff über den rumänischen Schwarzmeerhafen Konstanza. ca. 5 % der üblichen Mengen gehen seit 2 M. raus

Die Bundesregierung will unterdessen den Getreideexport aus der Ukraine auf der Schiene mit der Hilfe europäischer Eisenbahnunternehmen sicherstellen. Im Rahmen einer „Getreidebrücke“ sollen neben der Deutschen Bahn und der ukrainischen Bahn auch die Unternehmen in Polen, Tschechien, der Slowakei und Rumänien beim Abtransport von 20 Millionen Tonnen Getreide mithelfen. Allerdings ist ein Transport auf dem Schienenweg wegen der unterschiedlichen Spurweite in der Ukraine kompliziert.

Die Bundesregierung beginnt das vor- geschlagene EU Projekt zu diskutieren. Hat aber erst jetzt die Spurweite erreicht. - Es folgen : Bulk Container und dann werden Sie erkennen, das man mit den Getreide handeln muss, und das Fracht-Unternehmen keine Getreide-Händler sind - Nur der Grain-Train-Plan funktioniert ..

Ein Experten-Projekt das die Feinheiten kennt und flexibel reagieren kann braucht die Staatsbahn, aber auch nur dann wenn die richtig reinfährt. - Nur Züge ohne Konzept für die Beladung, Kunden-Zielhäfen, Container-Pflege, Abrechnungs-Konten und die gleichzeitige Versorgung mit Diesel/Heizöl wird gar nicht funktionieren.

Da müsst Ihr einen Meister ranlassen - mit Behörden-Bahnern wird das gar nichts ...

<https://www.tagesspiegel.de/politik/folgen-des-krieges-in-der-ukraine-die-knappheit-beim-weizen-trifft-die-aermsten-der-armen/28288552.html>

"Getreide-Brücke" - das falsche Deutsch der Bundesbahner - anstatt Grain-Train-Ukraine

Die Bundesregierung DE beginnt das vorgeschlagene EU Projekt zu diskutieren. Hat aber erst jetzt die Spurweite erreicht. - Es folgen : Bulk Container - und dann werden Sie erkennen, "dass man mit dem Getreide handeln muss", und das Fracht-Unternehmen nun mal keine Getreide-Händler sind. - Nur der exacte Grain-Train-Ukraine Plan funktioniert !

Ein Experten-Projekt, das die Feinheiten kennt, und flexibel reagieren kann, braucht die Staatsbahnen, aber auch nur dann, wenn die in UA rein-fahren. Nur Züge ohne Konzept für die Beladung, Kunden-Zielhäfen, Container-Pflege, Abrechnungs-Konten, etc. etc. und die gleichzeitige Versorgung mit Diesel/Heizöl wird doch gar nicht funktionieren.

Es braucht ein leicht zugängliches öffentliches Getreide-Handssystem, damit sich all die neuen Teilnehmer orientieren können und Angebot und Nachfrage sich treffen und mit den Möglichkeiten des Bahntransports verzahnt wird.

Ein Grain-Train hat eine exact geplante Struktur, mit Werkzeug, mit Personal, mit System-Plattform, mit Container Design, mit Getreide-Förder-Anlage etc. etc. etc.

Da müsst Ihr einen Meister ranlassen - mit NUR Behörden-Bahnern wird das nichts ...

Федеральный уряд DE починає обговорення запропонованого проекту ЄС. Але має тільки тепер дійшов до калібру. - Далі : Контейнер для наливу - і тоді ви будете-знайте, «що ви повинні торгувати зерном», і транспортна компанія зараз часи не зернотрейдери. - Працює тільки точний план Зерно-Поїзд-Україна!

Експертний проект, який знає тонкощі та може гнучко реагувати, потребує цього Державні залізниці, але тільки якщо вони заїдуть в Україну. Тільки потяги без концепції для завантаження, порти призначення клієнта, обслуговування контейнерів, рахунки рахунків тощо тощо. а одночасна подача солярки/топки взагалі не вийде.

Вона потребує легкодоступної публічної системи торгівлі зерном для всіх нові учасники можуть зорієнтуватися і задовольнити попит і пропозицію переплітається з можливостями залізничного транспорту.

Зернопоїзд має точно сплановану структуру, з інструментами, з персоналом, з Системна платформа, з конструкцією контейнера, з системою конвеєра зерна тощо тощо тощо.

Треба дозволити майстру - ТІЛЬКИ з офіційними залізничниками не вийде...

Hier der vorweg-genommene Bericht der DB Cargo AG an die Deutsche Bundesregierung

Achtung Satire :

Die DB Cargo hat nur etwa 5 % der benötigten Hopper-Getreide-Waggons - hier - und die sind schon im Einsatz. Auf Nachfrage haben auch VTG, und andere Rollmaterial-Vermieter, keine relevanten Mengen der 170.000 EUR teuren Hopper Waggons zur Verfügung. Eine Nachfertigung relevanter Mengen Hopper-Waggons dauert Jahre.

Die Richtlinien der DB Cargo verbieten es in die Ukraine rein-zu-fahren. Auch nicht die 84 km bis Medyka z. B. Die Farmer müssten mit Ihrem Getreide erst einmal nach Polen reisen - was Ihnen kaum möglich sein wird.

Beim Umladen von Getreide von der Spurweite 1.500 mm auf die DB Cargo Spurweite 1.435 mm entsteht ein Schnittstellen-Qualitäts-Risiko - und Mengen-Problem-Risiko aufgrund unterschiedlicher Kubikmeter-Größen der Waggons. - Die DB Cargo ist nicht bereit diese beiden Schnitt-Stellen Risiken zu tragen. Dafür zu haften.

Die DB Cargo will nicht mit Ihrem Namen und mit Ihrem Logo in einer Logistik-Kette tätig werden die 20 Fuss Bulk Container einsetzt. - Die DB Cargo besitzt auch keine relevanten Mengen an 20 Fuss Bulk Containern.

Ein DB Cargo Lokführer ist nur bis 300 km betriebswirtschaftlich sinnvoll einsetzbar weil seine Schicht immer dort enden muss wo seine Schicht anfing. hahahaha - Die Ukraine Fahrten sind 1.100 bis 1.350 km weit.

Die DB Cargo hat kein Personal das Ukrainisch spricht. Die DB Cargo ist nur ein Fracht-Führer Eisenbahnunternehmen und beschäftigt keine Getreide-Händler. Die DB Cargo ist nicht darauf vorbereitet so komplexe Züge wie sie z.B. für das Grain-Train-Ukraine Projekt benötigt werden zu stellen und zu betreiben. Die DB Cargo hat das sensible Geschäft mit Lebensmitteln wie Getreide vor Jahrzehnten an spezialisierte Werks-Bahnen verloren.

Die DB Cargo übergibt Ihnen diesen verspäteten 1.380 Seiten Bericht - mögen Sie selbst daraus schlau werden.

Die DB Cargo hat jetzt Mittagspause und geht in die Kantine.

Mit freundlichen Grüßen - Bertha Nikutta - DB Cargo Vorstand

Und dann hören Sie nie wieder etwas von der DB Cargo AG ?

Sehr geehrte Frau Nikutta,

Können Sie 21 Züge pro Tag auf 3 Strecken bis an die Ukraine Grenze fahren lassen ?

! agrarheute.com/markt/landwirt-ukraine-meinen-mais-nirgendwo-hinbringen-593136?fbclid=IwAR0MdSHwfnwXEYRloTn

☰ Menü

@agrارheute

Der Mais bleibt im Silo

Landwirt in der Ukraine: 'Ich kann meinen Mais nirgendwo hinbringen'



© twitter/A Dutch Farmer In Ukraine/Kees Huizinga Der niederländische Landwirt Kees Huizinga bewirtschaftet einen Betrieb in der Ukraine. Auf Twitter berichtet er von seinem Arbeitsalltag - ins Kriegszeiten.



Eva Eckinger, agrarheute
am Freitag, 29.04.2022 - 11:09 (Jetzt kommentieren)

Viel Getreide, das für den Weltmarkt bestimmt ist, kommt nicht aus der Ukraine heraus. Landwirte und Experten warnen: Es drohe eine Nahrungsmittelkrise.

Viel **Getreide**, das für den Weltmarkt bestimmt ist, kommt nicht aus der **Ukraine** heraus. Es droht eine Nahrungsmittelkrise.

Der niederländische **Landwirt** Kees Huizinga führt einen Betrieb 200 km südlich von **Kiew**. Reporter Rudy Bouma von der Zeitung Nieuwsuur besuchte ihn dort.

ANZEIGE

<https://www.topagrار.com/markt/news/ukraine-millionen-tonnen-getreide-blockiert-oder-gestohlen-13084180.html?fbclid=IwAR2Pwf1UAQml5Giu4lUKB7rno-1e7HYJADourTHGzDCnogK1rXmbQ7m-WXQ>

4 Wochen
für 1 € testen.

Zum Angebot

Handelsblatt

MEINE NEWS | HOME POLITIK UNTERNEHMEN TECHNOLOGIE FINANZEN MOBILITÄT KARRIERE ARTS & STYLE MEINUNG VIDEO SERVICE

Deutschland Konjunktur International Ökonomische Bildung

Handelsblatt > Politik > Deutschland > Ukraine News: „Getreidebrücke“ – Bundesregierung will mit DB Cargo Getreide sichern

Suchbegriff, WKN, ISIN

DROHENDE HUNGERSNOT

Ukraine-Krieg: Bundesregierung plant „Getreidebrücke“

Als Folge des Ukrainekriegs werden weltweit Hungersnöte gefürchtet. Nun arbeitet die Bundesregierung mithilfe der Bahn-Tochter DB Cargo daran, Getreide aus dem Land zu bringen.



Daniel Delhaes



Jens Koenen

25.04.2022 - 15:55 Uhr • 5 x geteilt



Getreide

Mit jedem Zug will die Bundesregierung bis zu 52 Container oder mehrere Tausend Tonnen Getreide aus der Ukraine heraus transportieren.

(Foto: dpa)

FEEDBACK



Theurer MdB - Karten und Container zu Gr[...]
PDF-Dokument [6.0 MB]



Staatssek.-Theurer_HHLA Metrans - Grain-[...]
PDF-Dokument [5.7 MB]

Wir haben es hier mit einem seltenen Fall zu tun, indem ein 100 Mio. Tonnen Markt sich neu aufstellen muss. Getreide-Transporte sind trotz Erntezeit etwas : Ganzjähriges, Kontinuierliches, Wöchentliches ja Tägliches :

Die Staatsbahn der Ukraine hat täglich Züge mit Hopper-Waggons nach Odessa und Mariupol gefahren. Dort wurde das Getreide in Schiffe verladen, die kurz rüber nach Afrika, aber auch nach Asien fuhren. Farmer und Schiffs-Besitzer handelten bereits seit vielen Jahren. Auch die Qualitäten waren bekannt.

Es finden seit 2 Monaten keine Schiffs-Transporte mehr von Mariupol und Odessa aus statt - Russian war fleet ! Zur Zeit gehen etwa nur 5 % üblichen Mengen Richtung Hafen Danzig raus - und verursachen ein Riesen Chaos. Die Idee beladene Waggon-Fahrgestelle auf eine andere Spurbreit umzubauen funktioniert offenbar so gar NICHT.

Die Staatsbahn der Ukraine muss das Getreide jetzt neu immer nach Westen fahren - Richtung Polen Grenze, in Hopper-Waggons ? Die kleinen Farmer kommen aber auch mit Ihren Treckern und Anhängern voller Getreide. Der EU Grain-Train-Ukraine muss die Bulk-Container und die Verlade-Technik (Körner-Förderer) an Bord haben. Es entsteht ein unvermeidbare Schnitt-Stelle für die nur ein Eigentümer der Ware Verantwortung übernehmen kann - Herkunft, Qualität, Behälter-Volumen werden unwichtig - es bleiben nur noch die Sorten und Mengen : Weizen, Gerste, Braugerste, Mais, Roggen, Sonnenblumenöl - und als Import-Gut ist Diesel/Heizöl dabei. Man muss die Preise "vernünftig" staatlich bekannt geben - Extremer Markt-Eingriff - deshalb müssen die Preise sehr klug gewählt sein, dass die Bauern zufrieden sind - aber auch die Kunden das noch bezahlen - siehe Liste oben.

Die speziell zusammengestellten Grain-Train-Züge steuern grosse Häfen an, wo bisherige, aber auch viele neue Schiffs-Händler oder Schiffs-Frachtführer das Getreide laden. - Ing. Goebel nennt das "Getreide-Handel". Eine Nur-Frachtführer-Lösung wird es nicht geben, da die unvermeidliche Schnittstelle das leider verhindert. - Weil der Staat Wirtschaft einfach im Detail nicht kann, muss man eine "Getreide-Handels-Gesellschaft" gründen, die den Transport bezahlt und mit Getreide handelt. - Die Handels-Gesellschaft ist erst einmal in Staats-Besitz. Es braucht einen Geschäfts-Führer, auch Großer Koordinator genannt, der die Handels-Plattform im Tagesgeschäft betreibt. - Ing. Goebel rechnet damit das die Staatliche Gesellschaft immer schwarze Zahlen schreiben wird ...

Es gibt sehr viel zu organisieren - Das Büro kann wo auch immer sein. - Ing. Goebel wird mit Satelliten-Telefon und Team in den ersten Zügen selbst mitfahren um das System realitätsnah und alltagstauglich zu machen. Wir fangen mit einem Zug an - der sich aber streng an das Konzept hält - von dieser Keimzelle aus können Leute mit "Grain-Train-Schnell-Ausbildung" schnell weitere Züge übernehmen, die die Eisenbahngesellschaften und Rollmaterial-Verleiher gegen Entgelt zur Verfügung stellen. Wir brauchen für den Anfang einen Kauf-Garantie vom BMZ / GIS die Getreide für die armen Länder kaufen. - Die Händler in den Häfen werden schnell merken, dass relevante Menge guter Getreide-Ware in Ihren Häfen ankommen, und mit Ihren Geschäfts-Verbindungen in den Markt einsteigen. - Morgen ist 1 Mai 2022 - bis Ende Juni müssen wir von 1 Zug auf 86 Züge pro Tag kommen.

Wir fahren Trieste, Duisburg, Hamburg als erste Ziel-Häfen an. Die Grain-Trains der Polen fahren nach Danzig. Ab dem 3 ten Grain-Train muss ein Zentral-Büro eingerichtet werden, um das "Grain-Train-System" effizient zu betreiben - die Anzahl der Buchungen wird dann relativ gross sein. Und alle werden Ihr Geld wollen, und alle eingehenden Zahlungen müssen zugeordnet werden. - Ein rasantes Organisations-Wachstum ist notwendig ...

Wir wollen freie Fahrt für Grain-Trains - wir geben die Ladelisten per Email direkt mit Abfahrt des Zuges raus. Bitte nur ein absolutes Minimum an Papierkram. Wir fahren meist nachts - und das so leise wie möglich. Die Tag verbringen wir mit be- und entladen auf Bahnhöfen. - Der Grain-Train ist Staat und Wirtschaft zugleich. Die EU hat bereits 24/7 Abfertigungs-Personal an der Grenze zugesichtet. - "Solidarity Lanes" - gute Initiative.

Man muss 3 x 6 Mio. EUR auf den Tisch legen. - Allein die 1.000 Container kosten schon 4,5 Mio. EUR - Jemand

hat einen GmbH Mantel rumliegen den wir um-firmieren und aktivieren. Die DB hat 3 kräftige Gebraucht-Loks zu verkaufen. Mit eigenen Loks können wir bis in die Ukraine reinfahren. - Wir können die Aufgabe Ing. Goebel geben, oder der VTG Hamburg, oder der HHLA Metrans, oder der DB Cargo AG. Oder auch allen Vieren zugleich.

Wir brauchen eine zeitnahe Grain-Train Abstimmungs-Konferenz : (Verkehrsministerien DE, PL, UA laden ein)

Deutschland, Polen, Ungarn, Slowenien, Italien, Ukraine - Die Bahn-Transit-Länder-Gruppe
Hafen Triest, Hafen Duisburg, Hafen Hamburg, Hafen Danzig - Die Hafen-Betreiber-Gruppe
DB Cargo AG, VTG AG HH, HHLA Metrans, und Ing. Goebel - Die Eisenbahnbetreiber-Gruppe
DB Cargo AG, VTG AG, Railpool, Captrans, Neuero, DB Instandhaltung - Die Zulieferer-Gruppe
Ukraine - Staatsbahn, Fach-Ministerium, Bauernverband, Händler - Die Getreide Export-Gruppe
GIZ DE, Ägypten, England, Türkei, Händler und 10 weitere Länder - Die Getreide Import-Gruppe
EU, UN, Rotes Kreuz und weitere Supra-Nationale - Die internationale Beobachter Gruppe

Wir stimmen über den Projekt Namen ab. Wir diskutieren das Nur-Frachtführer und das Getreide-Handels System !?- Wir fragen uns gegenseitig, wer was, oder wie viel in die Start-Finanzierung einbringen kann ? Wir einigen uns auf die Art der Zusammenstellung des typischen Grain-Train-Zuges und Container Design.

Wir treten als EU Gruppe auf und gehen alle gemeinsam an den Start. - Wir fordern Raketen-Abwehr für von der Ukraine an. Die Ukraine hat genug Geld erhalten um Raketen Abwehr für Bahnhöfe zu bringen.

Das Ziel der Bundesregierung DE in 2022 noch 20 Mio. Tonnen zu fahren ist ambitioniert. Kanzler Scholz spricht von Ernährungs-Sicherheit, Ministerin Schulze von Brot-Kriegen und Staatssekretär Theurer sagt das die Ressort-Abstimmung innerhalb der Bundesregierung gerade stattfindet. - Stand : 30.04.2022 Frau Aussen-Ministerin Baerbock hat das Thema auch bereits aufgenommen ... Auch die EU kommt rein.

Kein Mensch verlangt, dass das alles morgen schon da ist, aber alle wollen das wir im Kleinen sofort damit anfangen. Der erste DE Getreide-Zug der rollt ist ein Symbol !

Wir können das alles VORHER machen - und wichtige Monate verlieren.

Oder die Bundesregierung legt JETZT Millionen auf den Tisch, und dann wird JETZT ein Zug zusammengestellt und fährt los ... Dann machen wir ein paar Fotos, geben die den Presse-Agenturen und laden alle Willigen Kräfte ein mitzumachen ... Die grundsätzliche Planung steht - der Rest wird sich im freien Spiel der Kräfte dann sehr zeitnah ein-rütteln.

Einige erste Züge von Markt-Teilnehmern rollen schon in die Ukraine :

<https://www.railfreight.com/railfreight/2022/04/29/more-trains-to-ship-ukrainian-export-products-to-europe/?gdpr=accept>

Achtung, der Tagesschau Artikel ist alarmierend, entwarnend und die 3,5 Mio. Tonnen Fracht sind im wesentlichen kein Getreide : trotzdem lesenswert da viele Original-Töne : <https://www.tagesschau.de/wirtschaft/weltwirtschaft/ukraine-getreide-101.html>

Hier eine Liste der (sehr wenigen) begonnenen Grain-Train Projekte : Stand 13.05.2022

Ось список (дуже небагатьох) проектів зернових потягів, які розпочалися: станом на 13 травня 2022 р.

Betreiber Operating Company	Strecke from to - to from	Fahrten / Monat Cyles / Month	Mengen Amounts	Waggons type of car	Sonstiges Other
оператор	маршрут від до - від до	поїздок на місяць	суми	вагони типу вагона	різне
HHLA Metrans UIC	Odessa < > Triest	1 Test-Tour done 2-3 trains weekly	?	Containers no grain yet	
LTG Cargo Lithuania	Kaunas < > PL Border	1 Test-Tour done	1.000 tons yet	Containers no grain yet	
Rail Cargo Group ÖBB - Österreich !	UA < > Brake DE	every 2nd day Train next 3 month ...	60.000 tons yet	Hoppers Grain-Train !	Winners Well done
Rail Cargo Group ÖBB - Österreich !	UA < > Aschach AT	only 2 trains/month pick up at Cierna	4.000 tons per month	Hoppers Grain-Train !	
CFR Rail RO Comvex SA	UA < > Constanta RO all 1.520 mm track ?	??? 2nd ship loading	71.000 tons yet full ship !	Hoppers ? Grain-Train !	Winners Well done
Many - but who ?	UA < > Danzig	many	74.000 tons ?	1.100 waggons Hoppers ?	Traffic Jam in Poland
Grain-Train-Ukraine by HHLA or VTG or Ungarn, Slowenien, Italien	Medyka < > Triest	Start weekly growing up to daily 21 trains daily	6.400 tons ? 48.000 tons ? 1.008.000 tons	20 ft Bulk 64 Cont.-Trains per month	BMZ GIZ BMDV BMEL DE max
Grain-Train-Ukraine DB Cargo AG Ing. G.	Medyka < > Hamburg	Start weekly growing up to daily 21 trains daily	6.400 tons ? 48.000 tons ? 1.008.000 tons	20 ft Bulk 64 Containers per month	BMZ GIZ BMDV BMEL DE max
Grain-Train-Ukraine DB Cargo AG Ing. G.	Medyka < > Duisburg	Start weekly growing up to daily 21 trains daily	6.400 tons ? 48.000 tons ? 1.008.000 tons	20 ft Bulk 64 Containers per month	BMZ GIZ BMDV BMEL DE max

it needs a capacity of 4.250.000 Tons monthly !

Der Ukraine Farmer spricht kaum English und mit Geheim-Zügen erhält er keinen Marktzugang
Wir brauchen einen "Fahrplan" auf einer Passwort-geschützten Seite - Datum, Uhrzeit, Bahnhof

«Український фермер» майже не розмовляє англійською та не отримує доступу до
ринку за допомогою секретних потягів -

Нам потрібен «розклад» на захищеній паролем сторінці - дата, час, станція

it needs 86 more Grain-Trains - per day !!!



 „Grain-Train-Ukraine“ пшеничний поїзд - [...]
PDF-Dokument [21.7 MB]